

ΒΙΟΜΗΧΑΝΙΚΑ

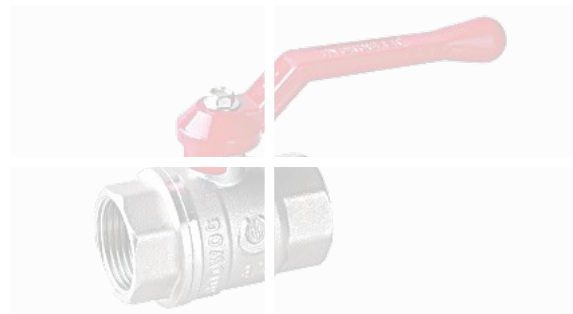

ΥΔΡΑΥΛΙΚΑ



ΘΕΡΜΑΝΣΗ



ΜΠΑΝΙΟ



Σιδηροσωλήνες με ραφή

ΣΙΔΗΡΟΣΩΛΗΝΕΣ ΜΑΥΡΟΙ

ISO-MEDIUM

BS 1387 LIGHT ΕΛΑΦΡΟΥ ΤΥΠΟΥ

ΚΙΤΡΙΝΗ ΕΤΙΚΕΤΑ

Φ inch	€/m	kg/m	Π(mm)
1/2	2,49	0,84	1,8
3/4	3,15	1,19	2,0
1	4,08	1,67	2,2
1 1/4	5,51	2,23	2,3
1 1/2	6,51	2,68	2,4
2	8,48	3,50	2,5
2 1/2	11,13	4,80	2,7
3	15,50	6,07	2,9
4	21,60	8,39	3,1

Με βόλτα και μούφα

EN 10255 ΥΠΕΡΒΑΡΕΩΣ ΤΥΠΟΥ

ΠΡΑΣΙΝΗ ΕΤΙΚΕΤΑ

Φ inch	€/m	kg/m	Π(mm)
1/2	3,08	1,21	2,6
3/4	3,72	1,56	2,6
1	5,67	2,41	3,2
1 1/4	7,22	3,10	3,2
1 1/2	8,30	3,56	3,2
2	11,60	5,03	3,6
2 1/2	14,76	6,42	3,6
3	19,35	8,36	4,0
4	28,95	12,20	4,5

Με βόλτα και μούφα



ΣΩΛΗΝΕΣ ΜΑΥΡΟΙ ΜΕ ΡΑΦΗ - ΛΕΙΑ ΑΚΡΑ / EN0217-1

Διάσταση	€/m	kg/m
139,7x4	27,72	13,50
168x4,5	37,59	18,10
219,1x4,5	49,06	23,80

ΣΙΔΗΡΟΣΩΛΗΝΕΣ ΓΑΛΒΑΝΙΖΕ

ISO-MEDIUM

BS 1387 LIGHT ΕΛΑΦΡΟΥ ΤΥΠΟΥ

ΚΙΤΡΙΝΗ ΕΤΙΚΕΤΑ

Φ inch	€/m	kg/m	Π(mm)
1/2	3,03	0,84	1,8
3/4	3,81	1,19	2,0
1	5,22	1,67	2,2
1 1/4	6,84	2,23	2,3
1 1/2	7,97	2,68	2,4
2	10,50	3,50	2,5
2 1/2	13,77	4,80	2,7
3	18,66	6,07	2,9
4	25,83	8,39	3,1

Με βόλτα και μούφα

EN 10255 ΥΠΕΡΒΑΡΕΩΣ ΤΥΠΟΥ

ΠΡΑΣΙΝΗ ΕΤΙΚΕΤΑ

Φ inch	€/m	kg/m	Π(mm)
1/2	3,75	1,21	2,6
3/4	4,82	1,56	2,6
1	7,04	2,41	3,2
1 1/4	9,14	3,10	3,2
1 1/2	10,61	3,56	3,2
2	14,49	5,03	3,6
2 1/2	18,51	6,42	3,6
3	24,05	8,36	4,0
4	35,42	12,20	4,5
5	47,83	16,07	4,5
6	57,95	19,31	4,5

Με βόλτα και μούφα ή αυλακωμένη



ΣΩΛΗΝΕΣ ΓΑΛΒΑΝΙΖΕ ΚΑΤΑΣΚΕΥΩΝ

Διάσταση	Π(mm)	€/m
1	1,5	3,09
1	1,8	4,15
1	1,8-θ*	4,25
1 1/4	1,5	3,96
1 1/4	1,8	5,30
1 1/4	2,0-θ*	5,40
1 1/2	1,5	4,55
1 1/2	1,8	6,08
1 1/2	2,0-θ*	6,20
2	1,5	5,74
2	1,8	7,66
2	2,0-θ*	8,75

*Θερμό Γαλβάνισμα

Σιδηρά εξαρτήματα



ΚΑΜΠΥΛΕΣ ΘΕΥΓΟΝΟΥ DIN 2605 ST37

Φ εξωτ.(mm)	Ακτίνα καμπ.(mm)	Πάχος(mm)	Βάρος(mm)	€/Τεμ.
21,30	28	2,00	0,04	1,62
26,90	30	2,30	0,07	1,65
33,70	38	2,60	0,12	1,33
42,40	48	2,60	0,19	1,64
48,30	57	2,60	0,27	1,95
57,00	72	2,90	0,44	2,87
60,30	76	2,90	0,49	3,10
76,10	95	2,90	0,79	4,42
88,90	115	3,20	1,22	6,30
101,60	135	3,60	1,83	9,75
108,00	143	3,60	2,08	10,95
114,30	153	3,60	2,08	10,44
133,00	181	4,00	3,64	16,90
139,70	191	4,00	4,04	22,40
159,00	216	4,50	5,80	26,80
168,30	230	4,50	6,50	29,50
193,70	270	5,40	10,60	65,00
219,10	305	6,30	14,90	67,51
273,00	380	6,30	24,90	129,69
323,90	457	7,10	40,00	209,73



ΜΟΥΦΕΣ ΜΑΥΡΕΣ & ΓΑΛΒΑΝΙΖΕ

inch	Μαύρες €/Τεμ.	Γαλβανιζέ €/Τεμ.
1/8, 1/4	0,49	0,60
3/8	0,49	0,60
1/2	0,50	0,62
3/4	0,65	0,79
1	1,00	1,22
1 1/4	1,48	1,83
1 1/2	1,85	2,28
2	2,50	3,09
2 1/2	4,18	5,15
3	5,91	7,28
4	11,63	14,35

ΣΩΛΗΝΟΜΑΣΤΟΙ ΓΑΛΒΑΝΙΖΕ & ΜΑΥΡΟΙ

inch	Μήκος (cm)	Γαλβανιζέ €/Τεμ.	Μαύροι €/Τεμ.
3/8	8	1,20	-
1/2	10	0,73	0,65
3/4	10	0,95	0,83
1	10	1,19	1,04
1 1/4	10	1,57	1,50
1 1/2	10	1,80	1,75
2	10	2,60	2,48
2 1/2	10	4,50	4,15
3	10	5,70	5,40
4	10	9,50	9,20
1/2	15	0,98	-
3/4	15	1,24	-
1	15	1,86	-
1 1/4	15	2,48	-
1 1/2	15	2,85	-
2	15	3,71	-
2 1/2	15	5,90	-
3	15	7,50	-
4	15	12,60	-
1/2	20	1,22	-
3/4	20	1,57	-
1	20	2,39	-
1 1/4	20	3,22	-
1 1/2	20	3,75	-
2	20	4,95	-
2 1/2	20	7,84	-
3	20	10,80	-
4	20	15,50	-
1/2	30	2,63	-
3/4	30	3,33	-
1	30	4,65	-
1/2	50	0,87	-
3/4	50	1,09	-
1	50	1,59	-
1/2	100	2,03	-
3/4	100	2,54	-
1	100	3,63	-
1/2	200	4,34	-
3/4	200	4,97	-
1	200	7,44	-

Εξαρτήματα σιδηροσωλήνων

DIN 2950 Μαύρα & Γαλβανιζέ



Διάμετρος (inch)	Γωνίες MMB		Γωνίες MEB		Γωνίες κορδονάτες 45°		Γωνίες συστολικές		Καμπύλες MMB		Καμπύλες MEB	
	€/Τεμ.		€/Τεμ.		€/Τεμ.		€/Τεμ.		€/Τεμ.		€/Τεμ.	
	Μαύρες	Γαλβανιζέ	Μαύρες	Γαλβανιζέ	Μαύρες	Γαλβανιζέ	Μαύρες	Γαλβανιζέ	Μαύρες	Γαλβανιζέ	Μαύρες	Γαλβανιζέ
1/8-1/4-3/8	3,77	3,24	-	3,50	-	-	-	-	-	-	-	-
1/2	1,27	1,59	1,65	1,88	4,76	5,62	7,81	8,54	4,64	5,36	4,64	5,36
3/4	1,93	2,44	2,46	2,86	5,88	6,97	2,93	3,30	7,25	8,31	7,25	8,31
1	2,97	3,58	3,95	4,80	8,73	10,17	3,90	4,85	9,53	11,25	9,53	11,25
1 1/4	6,25	7,28	7,77	8,75	16,05	18,97	7,39	8,70	17,41	20,04	17,41	20,04
1 1/2	9,76	11,43	10,84	12,79	19,81	23,14	11,10	13,48	21,46	24,64	21,46	24,64
2	11,25	13,45	14,10	16,78	25,75	30,23	18,47	21,35	29,58	34,21	29,58	34,21
2 1/2	33,87	40,52	37,15	42,95	-	64,21	-	-	85,95	99,07	85,95	99,07
3	47,16	55,52	48,84	56,58	-	63,34	-	-	107,97	124,55	107,97	124,55
4	86,86	102,21	84,58	99,39	-	-	-	-	218,63	247,07	218,63	247,07



Διάμετρος (inch)	Καμπύλες MMB 45°		Καμπύλες MEB 45°		Ταφ		Ταφ συστολικά πολυσυστολικά		Μαστοί εξάγωνοι		Μαστοί συστολικοί	
	€/Τεμ.		€/Τεμ.		€/Τεμ.		€/Τεμ.		€/Τεμ.		€/Τεμ.	
	Γαλβανιζέ	Γαλβανιζέ	Μαύρες	Γαλβανιζέ	Μαύρες	Γαλβανιζέ	Μαύρες	Γαλβανιζέ	Μαύρες	Γαλβανιζέ	Μαύρες	Γαλβανιζέ
1/8-1/4-3/8	-	-	-	-	-	-	3,48	3,73	3,45	4,07	-	-
1/2	6,78	6,78	1,83	2,12	-	-	1,34	1,62	4,01	4,40	-	-
3/4	8,61	8,61	3,09	3,67	4,12	4,62	1,75	2,06	3,12	3,54	-	-
1	10,96	10,96	4,51	5,40	5,92	6,48	2,40	2,99	6,04	7,12	-	-
1 1/4	20,63	20,63	8,89	10,17	11,52	12,50	4,52	5,29	8,74	11,60	-	-
1 1/2	27,23	27,23	12,99	15,33	15,25	16,65	5,21	5,96	13,76	15,82	-	-
2	38,21	38,21	18,66	21,56	24,78	27,30	9,09	10,73	15,62	17,79	-	-
2 1/2	75,60	75,60	42,03	49,43	59,89	58,22	17,57	20,34	39,43	42,74	-	-
3	100,88	100,88	56,21	66,07	81,45	89,93	21,30	24,47	47,83	60,53	-	-
4	224,38	224,38	112,96	132,98	125,43	133,92	79,01	92,76	-	-	-	-

Εξαρτήματα σιδηροσωλήνων

DIN 2950 Μαύρα & Γαλβανιζέ



Διάμετρος (inch)	Μούφες δεξιές		Μούφες αριστερές-δεξιές		Μούφες MEB		Πώματα αρσ.		Καλύμματα θηλ.		Συστολές Αμερικής		Συστολές Αγγλίας	
	€/Τεμ.		€/Τεμ.		€/Τεμ.		€/Τεμ.		€/Τεμ.		€/Τεμ.		€/Τεμ.	
	Μαύρες	Γαλβανιζέ	Μαύρες	Γαλβανιζέ	Μαύρες	Γαλβανιζέ	Μαύρες	Γαλβανιζέ	Μαύρες	Γαλβανιζέ	Μαύρες	Γαλβανιζέ	Μαύρες	Γαλβανιζέ
1/8-1/4-3/8	2,58	3,20	-	-	-	-	-	1,90	-	2,21	3,18	2,55	-	-
1/2	1,56	1,80	-	3,02	-	3,50	1,08	1,27	1,71	2,05	1,56	1,76	2,75	3,08
3/4	2,11	2,54	-	4,02	-	5,21	1,60	1,83	2,20	2,61	1,49	1,88	3,07	3,63
1	2,72	3,37	-	5,21	-	8,12	1,80	1,97	2,68	3,05	2,19	4,64	4,02	4,58
1 1/4	4,72	5,44	-	10,57	-	-	3,24	3,76	4,08	4,62	4,33	4,65	7,86	9,12
1 1/2	6,32	7,65	-	11,60	-	-	3,91	4,49	4,83	5,58	6,10	6,82	12,58	14,07
2	9,50	11,31	-	20,63	-	-	6,93	8,05	8,93	10,58	10,73	12,38	17,43	10,45
2 1/2	27,90	32,18	-	-	-	-	15,29	18,03	17,01	19,78	19,94	22,80	43,88	20,22
3	33,38	38,66	-	-	-	-	19,81	23,24	18,57	21,57	26,82	28,63	58,86	66,35
4	79,01	92,76	-	-	-	-	37,68	43,42	43,17	49,97	57,29	64,70	114,23	129,04



Διάμετρος (inch)	Σταυροί		Ρακόρ MMB κωνικά		Ρακόρ MEB κωνικά		Περικόχλιο		Σύνδεσμος 2πλός Primofit GF		Σύνδεσμος αρσεν. Primofit GF		Σύνδεσμος θηλ. Primofit GF	
	€/Τεμ.		€/Τεμ.		€/Τεμ.		€/Τεμ.		€/Τεμ.		€/Τεμ.		€/Τεμ.	
	Μαύρες	Γαλβανιζέ	Μαύρες	Γαλβανιζέ	Μαύρες	Γαλβανιζέ	Μαύρες	Γαλβανιζέ	Μαύρες	Γαλβανιζέ	Μαύρες	Γαλβανιζέ	Μαύρες	Γαλβανιζέ
1/8-1/4-3/8	-	-	-	14,49	-	-	-	-	-	-	-	-	-	-
1/2	8,05	8,99	7,13	8,41	6,97	8,19	-	1,69	39,38	29,87	29,03	-	-	
3/4	12,30	13,41	8,01	9,53	8,43	9,89	-	1,76	43,27	33,33	33,55	-	-	
1	15,03	16,59	9,35	10,98	10,42	12,29	-	2,61	47,84	37,50	36,46	-	-	
1 1/4	21,41	23,36	16,55	19,96	17,74	20,61	-	3,87	59,35	47,47	47,04	-	-	
1 1/2	28,36	31,15	18,85	23,37	21,98	25,66	-	4,42	71,28	57,04	55,31	-	-	
2	42,17	46,50	30,90	38,47	35,11	40,97	-	8,76	-	79,55	77,74	-	-	
2 1/2	95,41	105,16	75,44	87,08	82,45	95,01	-	-	-	-	-	-	-	
3	109,81	121,12	105,20	121,44	128,73	148,61	-	-	-	-	-	-	-	
4	181,23	200,80	243,71	268,97	270,78	298,82	-	-	-	-	-	-	-	

Εξαρτήματα αυλακωτής σύνδεσης



inch	ΣΥΝΔΕΣΜΟΣ ΕΥΚΑΜΠΤΟΣ ST75 2 ΒΙΔΕΣ PN 35 BAR LIGHTWEIGHT	ΣΥΝΔΕΣΜΟΣ ΣΤΑΘΕΡΟΣ ST75 RT 2 ΒΙΔΕΣ PN 35 BAR LIGHTWEIGHT	ΦΛΑΝΤΖΑ ΑΥΛΑΚΩΤΗ ST90 PN 20 BAR QUICKFLANGE	ΦΛΑΤΖΑ ΑΥΛΑΚΩΤΗ ΛΑΙΜΟΥ ST91 PN 20 BAR FLANGE ADAPTOR	ΤΑΠΑ ΑΥΛΑΚΩΤΗ ST02 END CAP
€/τεμ.					
1 1/2	5,33	5,07			5,32
2	5,81	5,53	30,70	26,32	5,32
2 1/2	6,02	5,73	38,26	29,40	8,33
3	6,28	5,99	41,20	29,93	8,33
4	8,44	8,04	55,48	42,21	9,03
5	12,33	11,74	93,87	62,44	22,61
6	16,97	16,16	102,20	75,18	21,81
8	27,14	25,85	122,08	120,58	44,63
10				210,39	58,59



inch	ΓΩΝΙΑ ST66 SHORT RADIUS S.R. 90° FIG ST 66	ΓΩΝΙΑ 45° ST64 PN 35 QUICKBEND	ΓΩΝΙΑ 22.5° ST 42 PN 35 ELBOW	ΓΩΝΙΑ 11.25° ST41 PN 35 ELBOW	ΤΑΦ S.R. FIG. ST 65 PN 35 TEE
€/τεμ.					
1 1/2	5,27	5,01	5,01	4,86	10,69
2	5,61	5,33	5,33	5,17	11,26
2 1/2	9,12	8,66	8,66	8,40	12,40
3	10,12	9,61	9,61	9,32	15,82
4	14,45	13,73	13,73	13,32	20,95
5	26,56	25,23	25,23	24,47	34,20
6	32,09	30,49	30,49	29,58	48,02
8	75,98	72,18	72,18	70,01	97,33



ΛΙΠΑΝΤΙΚΟ
TYPE 27 - A
€/τεμ.
18,38



ΜΑΣΤΟΣ ΒΙΔΩΤΟΣ - ΑΥΛΑΚΩΤΟΣ ST 28 PN 20 BAR NIPPLE	
inch	€/τεμ.
1 1/2	5,36
2	7,67
76.1	26,36
3	35,94

Εξαρτήματα αυλακωτής σύνδεσης



inch	ΣΥΣΤΟΛΙΚΟΙ ΣΥΝΔΕΣΜΟΙ FIG. ST 71	ΤΑΦ ΠΑΡΟΧΗΣ (ΒΟΛΤΑΣ/ΑΥΛΑΚΩΤΟ) FIG. ST 08	ΣΤΑΥΡΟΣ ΠΑΡΟΧΗΣ FIG. ST 88	ΣΥΣΤΟΛΗ ΑΥΛΑΚΩΤΗ FIG. ST 15	ΔΙΑΚΛΑΔΩΣΗ SPRINKLER FIG. ST 99
€/τεμ.					
8	x 6 x 5 x 4			90,00 81,02 70,56	
6	x 5 x 4 x 3 x 2 1/2 x 2 x 1 1/2 x 1 1/4	53,68 53,68	49,50 37,28 32,07 32,07 30,76 30,76	74,26 55,92 48,11 48,11 46,15 46,15	43,53 31,79 31,79
5	x 4 x 3 x 2 1/2 x 2 x 1 1/2 x 1 1/4	50,31			24,73 24,73 24,73
4	x 3 x 2 1/2 x 2 x 1 1/2 x 1 1/4 x 1	36,00 36,00 36,00	25,59 21,51 20,41 19,49 19,49 19,49	38,38 32,27 30,62 29,24 29,24 29,24	19,63 19,13 15,69
3	x 2 1/2 x 2 x 1 1/2 x 1 1/4 x 1 x 3/4	21,99 21,99	21,06 18,21 18,21 15,62 15,62	31,59 27,31 27,31 23,43	16,16 11,72
2 1/2	x 2 x 1 1/2 x 1 1/4 x 1 x 3/4 x 1/2	19,25 19,25			10,71
2	x 1 1/2 x 1 1/4 x 1 x 3/4 x 1/2	13,90	13,45 13,45 12,91 11,64 11,64	20,17 20,17 19,37 17,46 17,46	8,51 7,53 7,53
1 1/2	x 1 x 3/4 x 1/2				5,22 4,38 4,38
1 1/4	x 1 x 3/4 x 1/2				5,22 4,38 4,38



ΑΝΤΙΣΤΟΙΧΙΣΗ ΚΩΔΙΚΩΝ - ΙΝΤΣΩΝ

Για Σωλήνες με ελάχιστο πάχος 3,3mm

Κωδικός	inches	mm
2	1/4	13,5
3	3/8	17,5
4	1/2	21,3
5	3/4	26,9
6	1	33,7
7	1 1/4	42,4
8	1 1/2	48,3
9	2	60,3



Εξωτ. διάμετρος (inch)	SCH STD			SCH XS		
	Πάχος(mm)	Βάρος(kg/m)	€/m	Πάχος(mm)	Βάρος(kg/m)	€/m
1/4	2,2	0,63	5,82	3,0	0,80	7,10
3/8	2,3	0,84	7,80	3,2	1,10	10,10
1/2	2,8	1,27	5,34	3,7	1,62	6,80
3/4	2,9	1,68	6,58	3,9	2,19	8,56
1	3,4	2,50	9,22	4,6	3,23	11,98
1 1/4	3,6	3,38	11,82	4,9	4,47	15,62
1 1/2	3,7	4,05	13,30	5,1	5,41	17,76
2	3,9	5,44	17,90	5,5	7,48	24,54
2 1/2	5,2	8,62	27,88	7,0	11,40	36,56
3	5,5	11,30	36,18	7,6	15,30	48,96
3 1/2	5,7	13,60	43,50	8,1	18,60	59,70
4	6,0	16,10	50,48	8,6	22,30	70,26
5	6,6	21,80	69,66	9,5	31,00	99,14
6	7,1	28,30	90,50	11,0	42,60	136,18
8	8,2	42,60	153,90	12,7	64,60	233,84
10	9,3	60,30	218,16	12,7	81,60	295,00
12	9,5	73,90	266,76	12,7	97,50	351,82
14	9,5	81,30	293,48	12,7	107,00	387,68
16	9,5	93,30	421,42	12,7	123,00	557,00
18	9,5	105,00	552,02	12,7	139,00	686,72
20	9,5	117,00	585,00	12,7	155,00	775,00

Εξωτ. διάμετρος (inch)	SCH 20			SCH 30		
	Πάχος(mm)	Βάρος(kg/m)	€/m	Πάχος(mm)	Βάρος(kg/m)	€/m
8	6,4	33,30	120,20	7,0	36,80	132,88
10	6,4	41,80	150,90	7,8	51,00	184,18
12	6,4	49,70	179,42	8,4	65,20	235,36

Εξωτ. διάμετρος (inch)	SCH 40			SCH 80		
	Πάχος(mm)	Βάρος(kg/m)	€/m	Πάχος(mm)	Βάρος(kg/m)	€/m
10				15,1	96,00	348,30
12	10,3	79,70	288,54			
14	11,1	94,50	341,30			

Εξωτ. διάμετρος (inch)	SCH 160		
	Πάχος(mm)	Βάρος(kg/m)	€/m
1/2	4,78	1,95	8,96
3/4	5,56	2,90	13,92
1	6,35	4,24	17,78
1 1/4	6,35	5,61	23,04
1 1/2	7,14	7,25	30,46
2	8,74	11,11	42,96
2 1/2	9,53	14,92	54,46
3	11,13	21,35	82,90
4	13,49	33,54	140,28

Χαλυβδοσωλήνες άνευ ραφής

EN10216-2 MAT P235 TR2
(DIN 2448/1629/84 ST.37) EN10204 3.1



Εξωτερική διάμετρος (mm)	Πάχος (mm)	Βάρος (kg/m)	€/m	Εξωτερική διάμετρος (mm)	Πάχος (mm)	Βάρος (kg/m)	€/m	Εξωτερική διάμετρος (mm)	Πάχος (mm)	Βάρος (kg/m)	€/m
10,2	1.6	0.34	3,88	82,5	3.2	6.26	19,96	152,4	4.5	16.4	57,40
	2.3	1.08	6,46		3.6	7.00	22,30		7.1	25.4	81,40
21,3	2.6	1.20	4,98		4.0	7.74	24,68		8.0	28.5	94,50
	2.9	1.32	5,50		5.0	9.56	30,48		10.0	35.1	112,46
	3.2	1.43	5,96		7.1	13.20	41,84		4.5	17.1	62,04
	3.6	1.57	6,52		8.0	14.70	46,66		5.6	21.2	67,90
	4.0	1.71	7,12		3.2	6.76	21,58	6.3	23.7	75,69	
	4.5	1.86	7,74		3.6	7.57	24,14	7.1	26.6	85,22	
26,9	2.3	1.40	7,92		4.0	8.38	26,72	8.0	29.8	95,44	
	2.6	1.56	6,02		4.5	9.37	29,88	4.5	18.2	64,44	
	2.9	1.72	6,64		5.0	10.30	32,86	5.0	20.1	70,72	
	3.2	1.87	7,22		7.1	14.30	45,42	5.6	22.5	74,42	
	3.6	2.07	7,98	3.6	8.70	28,18	6.3	25.2	81,30		
	4.0	2.26	8,72	4.0	9.63	31,04	6.3	26.0	88,04		
33,7	5.0	2.70	10,38	5.0	12.7	40,62	6.3	29.1	98,90		
	5.6	2.94	13,92	6.3	16.50	53,26	7.1	32.7	110,94		
	2.6	1.99	7,20	8.0	18.50	59,70	10.0	45.3	155,24		
	2.9	2.20	7,98	3.6	9.27	29,64	10.0	51.6	175,32		
	3.2	2.41	8,72	4.0	10.3	32,92	10.0	57.8	196,34		
	3.6	2.67	9,66	4.5	11.5	36,80	7.1	46.6	158,30		
42,4	4.0	2.93	10,60	5.0	12.7	40,62	8.0	52.3	177,66		
	4.5	3.24	11,70	6.3	15.8	50,54	8.8	57.3	194,68		
	5.0	3.54	12,80	8.0	19.7	62,80	7.1	55.5	188,58		
	2.6	2.55	8,66	3.6	9.8	30,46	8.0	62.3	224,80		
	2.9	2.82	9,56	4.0	10.9	33,74	8.0	68.6	248,86		
	3.6	3.44	11,66	4.5	12.2	37,80	8.0	68.6	248,86		
48,3	4.5	4.21	14,26	5.0	13.5	41,82	5.6	15.0	46,46		
	2.6	2.93	9,54	5.6	15.0	46,46	6.3	16.8	52,06		
	2.9	3.25	10,56	6.3	16.8	52,06	8.0	21.0	64,56		
	3.2	3.56	11,55	8.0	21.0	64,56	4.0	12.1	40,14		
	3.6	3.97	12,92	4.0	12.1	40,14	4.0	12.7	39,32		
	4.0	4.37	14,20	5.0	15.8	49,00	6.3	19.7	61,04		
60,3	2.9	4.11	13,32	6.3	19.7	61,04	8.0	24.7	76,88		
	3.2	4.51	14,64	8.0	24.7	76,88	10.0	30.3	93,86		
	3.6	5.03	16,34	4.0	13.4	47,84	4.5	15.0	51,06		
	4.0	5.55	18,04	5.0	16.6	52,82	5.0	16.6	52,82		
	4.5	6.19	20,12	4.5	15.0	51,06	5.6	18.5	58,40		
	5.0	6.82	22,16	6.3	20.7	65,38	8.0	26.0	82,12		
76,1	14.2	16.10	57,76	8.0	26.0	82,12	4.5	16.4	57,40		
	2.9	5.24	16,72	4.5	16.4	57,40	7.1	25.4	81,40		
	3.2	5.75	18,34	7.1	25.4	81,40	8.0	28.5	94,50		
	3.6	6.44	20,54	8.0	28.5	94,50	10.0	35.1	112,46		
	4.0	7.11	22,66	10.0	35.1	112,46					
	4.5	7.95	25,36								

Χαλυβδοσωλήνες λεβήτων



EN10216-2

ΧΑΛΥΒΔΟΣΩΛΗΝΕΣ ΑΝΕΥ ΡΑΦΗΣ ΛΕΒΗΤΩΝ ΠΙΣΤΟΠΟΙΗΤΙΚΟ LLOYD'S Reg. of Shipping P235GH TC1/DIN 17175 ST. 35.8.I				ΧΑΛΥΒΔΟΣΩΛΗΝΕΣ ΑΝΕΥ ΡΑΦΗΣ ΛΕΒΗΤΩΝ ΠΙΣΤΟΠΟΙΗΤΙΚΟ LLOYD'S Reg. of Shipping P235GH TC1/DIN 17175 ST. 35.8.I			
Φ Εξωτ. (mm)	Πάχος (mm)	Βάρος (kg/m)	€/m	Φ Εξωτ. (mm)	Διαστάσεις	Βάρος (kg/m)	€/m
25	2.6	1.44	6,08	57	2.9	3.87	13,86
	2.9	1.58	6,66		3.2	4.25	15,22
31,8	2.9	2.07	8,74		3.6	4.74	16,96
	3.2	2.26	9,28		4	5.23	18,72
33,7	3.2	2.41	9,74		5.6	7.10	25,42
	3.6	2.67	10,95		6.3	7.88	33,80
38	2.9	5.51	9,72	60,3	3.2	4.51	16,14
	3.2	2.75	10,66		3.6	5.03	18,00
	3.6	3.05	11,86		4	5.55	19,88
	4	3.35	12,98		6.3	8.39	30,04
5	4.07	15,76	3.2		4.76	17,04	
3.2	3.09	11,52	3.6		5.32	19,04	
42,4	3.6	3.44	12,82	63,5	4	5.87	21,02
	4	3.81	14,20		6.3	8.89	31,82
44,5	3.2	3.26	12,15	70	8	10.90	39,04
	3.6	3.63	13,52		3.6	5.90	21,15
	4	4.00	14,90		4	6.51	23,32
	7.1	6.56	28,06		10	14.80	52,98
48,3	3.2	3.56	12,96	73	10	15.50	54,58
	3.6	3.97	14,44	76	4	7.11	25,04
4	4.37	16,00	7		12.10	42,62	
50,8	2.9	3.44	12,52				
	3.2	3.77	13,72				
	3.6	4.21	15,32				
	4	4.64	16,88				
	5	5.67	20,64				
	6.3	6.94	25,26				
8	8.48	30,86					



Χαλυβδοσωλήνες άνευ ραφής γαλβανιζέ



EN10255 (DIN 2440/DIN 2444 ST.37-2)			
Διάμετρος (inch)	Διαστάσεις	Βάρος (kg/m)	€/m
3/8	17.2 x 2.3	0.90	7,46
1/2	21.3 x 2.6	1.29	7,46
3/4	26.9 x 2.6	1.66	8,74
1	33.7 x 3.2	2.57	12,42
1 1/4	42.4 x 3.2	3.31	15,68
1 1/2	48.3 x 3.2	3.81	17,32
2	60.3 x 3.6	5.40	23,82
2 1/2	76.1 x 3.6	6.93	29,94
3	88.9 x 4.0	9.03	37,56
4	114.3 x 4.5	13.00	54,88
5	139.7 x 5.00	17.50	95,40
6	168.3 x 5.00	21.10	102,00

Οι τιμές επιφέρονται με ΦΠΑ • Η εταιρεία διατηρεί το δικαίωμα αλλαγής των τιμών χωρίς προειδοποίηση

Οι τιμές επιφέρονται με ΦΠΑ • Η εταιρεία διατηρεί το δικαίωμα αλλαγής των τιμών χωρίς προειδοποίηση

Χαλύβδινα εξαρτήματα ASA STD & XS ASTM A 234 WPB



Διάμετρος (inch)	Πάχος(mm)		Καμπύλη LR1,5D 90°		Καμπύλη LR1,5D 45°		Καμπύλη LR1,5D 180°		Καμπύλη SR1D 90°		Ταφ Ισοσεκλή		Κάλυμμα	
	STD	XS	€/Τεμ.		€/Τεμ.		€/Τεμ.		€/Τεμ.		€/Τεμ.		€/Τεμ.	
	STD	XS	STD	XS	STD	XS	STD	XS	STD	XS	STD	XS	STD	XS
1/2	2,8	3,4	1,00	1,60	1,00	1,50	2,50	1,30	2,08	3,48	6,96			
3/4	2,9	3,9	1,30	2,08	1,30	1,95	3,25	1,69	2,70	3,60	7,20			
1	3,4	4,5	1,90	3,04	1,90	2,85	4,75	2,47	3,95	5,10	10,20	2,16	4,32	
1 1/4	3,6	4,9	2,60	4,16	2,60	3,90	6,50	3,38	5,41	6,60	13,20	2,28	4,56	
1 1/2	3,7	5,1	3,50	5,60	2,80	4,20	8,75	4,55	7,28	8,70	16,10	2,40	4,80	
2	3,9	5,5	5,10	8,16	4,08	6,12	12,75	6,63	10,61	10,80	19,98	2,76	5,52	
2 1/2	5,2	7,0	8,75	14,00	7,00	12,25	26,25	11,38	18,20	19,20	35,52	4,50	9,00	
3	5,5	7,6	13,25	21,20	10,60	18,55	39,75	17,23	27,56	27,00	49,95	7,20	14,40	
3 1/2	5,7	8,1	24,25	38,80	19,40	33,95	72,75	31,53	50,44			9,00	18,00	
4	6	8,6	24,25	38,80	19,40	33,95	72,75	31,53	50,44	42,00	77,70	10,20	20,40	
5	6,6	9,5	49,50	89,10	37,13	64,97	148,50	56,93	113,85	73,50	135,98	20,65	41,30	
6	7,1	11,0	74,25	133,65	55,69	111,38	222,75	85,39	170,78	119,00	220,15	29,75	59,50	
8	8,2	12,7	132,00	237,60	99,00	198,00		151,80	303,60	210,00	388,50	54,60	109,20	
10	9,3	12,7	276,00	496,80	193,20	386,40		276,00	552,00	420,00	840,00	81,90	163,80	
12	9,5	12,7	360,00	648,00	252,00	504,00		360,00	720,00	630,00	1.260,00	120,12	240,24	
14	9,5	12,7	540,00	972,00	378,00	756,00		540,00	955,00	840,00	1.680,00	152,88	305,76	
16	9,5	12,7	690,00	1.242,00	483,00	966,00		690,00	1189,00	1.680,00	3.360,00	191,10	382,20	
18	9,5	12,7	809,10	1.618,20					1316,00	1.890,00	3.780,00	218,40	436,80	
20	9,5	12,7	1.150,69	2.301,38					1613,00	2.100,00	4.200,00	245,70	491,40	
22	9,5	12,7	1.615,00	3.230,00								273,00	546,00	
24	9,5	12,7	1.850,00	3.700,00						3.150,00	6.300,00	300,30	600,60	
26	9,5	12,7												



Καμπύλη SCH160 90° LR		
Διάμετρος (inch)	Πάχος (mm)	€/Τεμ.
1	6,35	14,09
1 1/4	6,35	16,14
1 1/2	7,14	23,48
2	8,74	34,25
2 1/2	9,53	44,02
3	11,13	70,14
4	13,49	129,13

Χαλύβδινα εξαρτήματα ASA STD & XS ASTM A 234 WPB



inch	Συστολές				Ταφ Συστολικά €/Τεμ.
	Ομόκεντρες		Έκκεντρες		
	€/Τεμ.	€/Τεμ.	€/Τεμ.	€/Τεμ.	
3/4 x 1/2	2,88	4,61	3,74	5,99	7,20
1 x 1/2	3,50	5,60	4,55	7,28	8,75
1 x 3/4	2,82	4,51	3,67	5,87	7,05
1 1/4 x 1/2	4,40	7,04	5,72	9,15	11,00
1 1/4 x 3/4	3,64	5,82	4,73	7,57	9,10
1 1/4 x 1	3,00	4,80	3,90	6,24	7,50
1 1/2 x 1/2	5,20	8,32	6,76	10,82	13,00
1 1/2 x 3/4	4,34	6,94	5,64	9,03	10,85
1 1/2 x 1	3,60	5,76	4,68	7,49	9,00
1 1/2 x 1 1/4	3,48	5,57	4,52	7,24	8,70
2 x 1/2	10,40	16,64	13,52	21,63	26,00
2 x 3/4	8,80	14,08	11,44	18,30	22,00
2 x 1	6,86	10,98	8,92	14,27	17,15
2 x 1 1/4	5,64	9,02	7,33	11,73	14,10
2 x 1 1/2	5,52	8,83	7,18	11,48	13,80
2 1/2 x 1	13,60	21,76	17,68	28,29	
2 1/2 x 1 1/4	11,55	18,48	15,02	24,02	
2 1/2 x 1 1/2	9,60	15,36	12,48	19,97	
2 1/2 x 2	7,80	12,48	10,14	16,22	
3 x 1	18,00	28,80	21,60	34,56	54,00
3 x 1 1/4	17,60	28,16	21,12	33,79	52,80
3 x 1 1/2	14,70	23,52	17,64	28,22	44,10
3 x 2	10,80	17,28	12,96	20,74	32,40
3 x 2 1/2	9,60	15,36	11,52	18,43	28,80
3 1/2 x 1 1/2	27,60	44,16	33,12	52,99	82,80
3 1/2 x 2	25,20	40,32	30,24	48,38	75,60
3 1/2 x 2 1/2	22,80	36,48	27,36	43,78	68,40
3 1/2 x 3	20,80	33,28	24,96	39,94	62,40
4 x 1 1/2	27,60	44,16	33,12	52,99	82,80
4 x 2	22,05	35,28	26,46	42,34	66,15
4 x 2 1/2	17,10	27,36	20,52	32,83	51,30
4 x 3	15,60	24,96	18,72	29,95	46,80
4 x 3 1/2	20,00	32,00	24,00	38,40	60,00
5 x 2	40,00	72,00	48,00	86,40	120,00
5 x 2 1/2	32,90	59,22	39,48	71,06	98,70
5 x 3	25,20	45,36	30,24	54,43	75,60
5 x 3 1/2	33,60	60,48	40,32	72,58	100,80
5 x 4	24,00	43,20	28,80	51,84	72,00

inch	Συστολές				Ταφ Συστολικά €/Τεμ.
	Ομόκεντρες		Έκκεντρες		
	€/Τεμ.	€/Τεμ.	€/Τεμ.	€/Τεμ.	
6 x 2	62,40	112,32	74,88	134,78	187,20
6 x 2 1/2	58,40	105,12	70,08	126,14	175,20
6 x 3	48,30	86,94	57,96	104,33	144,90
6 x 3 1/2	54,40	97,92	65,28	117,50	163,20
6 x 4	38,40	69,12	46,08	82,94	115,20
6 x 5	37,20	66,96	44,64	80,35	111,60
8 x 3	100,00	180,00	150,00	270,00	300,00
8 x 4	84,00	151,20	126,00	226,80	252,00
8 x 5	70,00	126,00	105,00	189,00	210,00
8 x 6	57,00	102,60	85,50	153,90	171,00
10 x 4	160,00	320,00	240,00	480,00	640,00
10 x 5	148,00	296,00	222,00	444,00	592,00
10 x 6	119,00	238,00	178,50	357,00	476,00
10 x 8	108,50	217,00	162,75	325,50	434,00
12 x 6	208,00	416,00	312,00	624,00	832,00
12 x 8	192,00	384,00	288,00	576,00	768,00
12 x 10	154,00	308,00	231,00	462,00	616,00
14 x 8	405,00	810,00	729,00	1.458,00	1.620,00
14 x 10	390,00	786,00	695,00	1.420,00	1.512,00
14 x 12	378,00	756,00	680,40	1.360,80	1.512,00
16 x 8	720,00	1.440,00	1.296,00	2.592,00	2.880,00
16 x 10	585,00	1.170,00	1.053,00	2.106,00	2.340,00
16 x 12	432,00	864,00	777,60	1.555,20	1.728,00
16 x 14	414,00	828,00	745,20	1.490,40	1.656,00
18 x 12	855,00	1.710,00	1.539,00	3.078,00	3.420,00
18 x 14	540,00	1.080,00	972,00	1.944,00	2.160,00
18 x 16	513,00	1.026,00	923,40	1.846,80	2.052,00
20 x 12	1.188,00	2.376,00	2.138,40	4.276,80	4.752,00
20 x 14	1.125,00	2.250,00	2.025,00	4.050,00	4.500,00
20 x 16	882,00	1,00	1.587,60	3.175,20	3.528,00

Οι τιμές επηρεάζονται με το ΦΠΑ • Η εταιρεία διατηρεί το δικαίωμα αλλαγής των τιμών χωρίς προειδοποίηση

Οι τιμές επηρεάζονται με το ΦΠΑ • Η εταιρεία διατηρεί το δικαίωμα αλλαγής των τιμών χωρίς προειδοποίηση

Χαλύβδινα εξαρτήματα A105 3000 LBS, NPT & SW



inch	Γωνία 90° MMB		Γωνία 90° MEB		Γωνία 45°		Ταφ		Σταυρός		Μούφα		Ημμούφα		Τάπα θηλυκή	
	€/Τεμ.		€/Τεμ.		€/Τεμ.		€/Τεμ.		€/Τεμ.		€/Τεμ.		€/Τεμ.		€/Τεμ.	
	NPT	SW	NPT	NPT	SW	NPT	SW	NPT	NPT	SW	NPT	SW	NPT	SW	NPT	SW
1/8	3,81	2,67	9,18	4,27	3,19	4,81	3,59	7,99	1,92	1,76	1,30	1,76	1,59	1,43		
1/4	3,81	2,67	9,18	4,27	3,19	4,81	3,59	7,99	1,92	1,76	1,30	1,76	1,59	1,43		
3/8	3,81	2,67	9,18	4,27	3,19	4,81	3,59	7,99	1,92	1,76	1,30	1,76	1,59	1,43		
1/2	3,81	2,67	9,18	4,27	3,19	4,81	3,59	7,99	1,92	1,76	1,30	1,76	1,59	1,43		
3/4	5,02	3,46	12,83	5,78	4,27	7,10	4,86	11,72	2,65	2,19	1,76	2,19	2,21	1,70		
1	8,02	4,70	17,55	8,69	5,35	10,45	6,56	16,74	3,64	3,20	2,65	3,20	3,02	2,48		
1 1/4	12,37	7,75	35,10	13,66	8,29	15,39	9,77	24,41	6,56	4,00	4,21	4,00	4,46	3,02		
1 1/2	16,39	10,13	45,90	18,52	11,31	21,44	13,55	37,40	7,64	5,67	4,83	5,67	5,26	3,86		
2	22,10	16,28	51,30	25,35	18,71	28,35	21,09	47,17	10,13	7,56	6,16	7,56	6,62	5,26		
2 1/2	69,83	56,88		57,10	37,40	86,20	48,10	83,67	20,05	19,90	20,05	19,90	16,60	19,70		
3	83,20	72,66		78,50	70,30	113,70	79,30	139,46	30,35	24,20	30,30	24,24	25,00	30,40		
4	120,56	109,06		146,00	109,00	190,00	140,50	237,06	39,30	32,40	39,30	32,41	53,20	49,50		



inch	Τάπα Αρσενική		Ρακόρ		Ρακόρ MEB		Μαστός Εξάγωνος		Συστολή Αμερικής		Σύνδεσμος Συστολικός		Μαστός Συστολικός		Σωληνομαστοί SCH80	
	€/Τεμ.		€/Τεμ.		€/Τεμ.		€/Τεμ.		€/Τεμ.		€/Τεμ.		€/Τεμ.		€/Τεμ.	
	NPT	NPT	SW	NPT	NPT	NPT	NPT	NPT	NPT	NPT	SW	NPT	SW	NPT	NPT	
1/8	1,54	7,65	6,32	16,90	3,32	2,13	2,88	4,98	2,44							
1/4	1,54	8,53	6,32	16,90	3,32	2,13	2,88	4,98	2,44							
3/8	1,54	7,70	6,32	16,90	3,32	2,13	2,88	2,63	4,98	3,00						
1/2	1,54	7,70	6,32	16,90	3,32	2,13	2,88	2,63	4,98	2,45						
3/4	1,84	8,80	7,75	19,10	4,00	2,92	3,97	3,28	5,99	2,50						
1	2,97	12,30	9,88	23,00	5,67	4,21	5,47	4,29	8,51	3,35						
1 1/4	4,59	19,30	16,88	41,80	8,51	6,56	9,84	5,99	12,76	3,98						
1 1/2	5,94	22,80	18,50	46,90	9,61	7,51	11,46	8,51	14,42	4,70						
2	7,56	27,70	23,49	58,20	12,02	10,31	15,19	11,34	18,02	6,95						
2 1/2	16,10	67,90	55,35		41,00	30,50	29,60	28,50	50,75	19,10						
3	19,10	76,60	68,18			37,00	37,70	34,20	67,47	32,40						
4	36,50	180,00	109,30			54,20	61,40	45,60	90,11	55,30						

NPT = National Pipe Thread, SW = Socket Weld, MMB = Μέσα-Μέσα Βόλτα, MEB = Μέσα-έξω Βόλτα

Χαλύβδινα εξαρτήματα 6000 LBS, NPT & SW



Διάσταση (inch)	Γωνία 90° MMB		Ταφ		Μαστός Εξάγωνος		Μούφα		Σύνδεσμος συστολικός		Τάπα θηλυκή		Ρακόρ MMB	
	€/Τεμ.		€/Τεμ.		€/Τεμ.		€/Τεμ.		€/Τεμ.		€/Τεμ.		€/Τεμ.	
	NPT	SW	NPT	SW	NPT	NPT	SW	NPT	SW	NPT	SW	NPT	NPT	
1/2	5,64	3,83	7,42	5,00	4,32	2,97	2,59				2,67		17,39	
3/4	8,51	5,00	10,91	6,43	5,13	4,37	3,32	6,56	4,98	3,70			18,93	
1	12,91	7,99	16,93	10,23	7,02	6,32	4,37	9,48	6,56	5,24			28,86	
1 1/4	18,41	10,85	22,95	14,93	9,50	8,32	5,10	12,47	7,65	6,53			35,53	
1 1/2	23,36	15,53	29,11	21,14	11,21	11,56	6,13	17,33	9,19	8,26			40,66	
2	50,49	21,17	64,72	29,13	13,36	19,87	8,64	29,81	12,96	11,58			109,03	
2 1/2		49,68		66,26										
3		66,26		89,42										
4		102,68		132,49										

Ανοξείδωτα εξαρτήματα 3000 LBS



Διάσταση (inch)	Μούφρες 316		Γωνία 90° 316		Ταφ 316		Ρακόρ 316	
	€/Τεμ.		€/Τεμ.		€/Τεμ.		€/Τεμ.	
	NPT	SW	NPT	SW	NPT	SW	NPT	SW
1/2	18,30	12,20	44,10	29,40	61,80	41,20	72,20	48,15
3/4	25,20	16,50	61,50	41,10	82,50	55,00	92,70	61,80
1	39,60	26,50	83,00	55,40	110,20	73,50	120,40	80,30

Double Flange SAE 3000 LBS SCR-W-OR ST 52.3

Διάμετρος (inch)	Κοχλίας Μ x μήκος (mm)	Οπές	€/Τεμ.
1/2	8 x 30	4	38,30
3/4	10 x 35	4	41,90
1	10 x 35	4	48,00
1 1/4	10 x 40	4	54,70
1 1/2	12 x 45	4	71,20
2	12 x 45	4	83,30
2 1/2	12 x 45	4	96,00
3	16 x 50	4	119,00

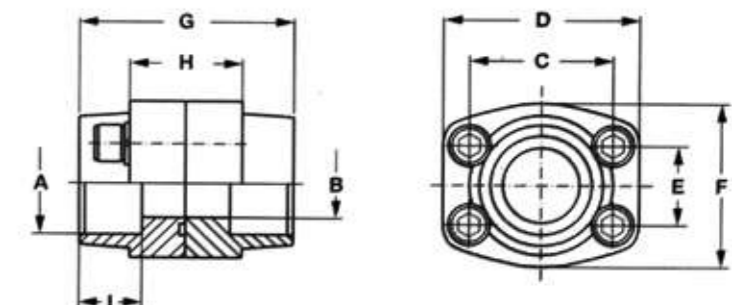

NPT = National Pipe Thread, SW = Socket Weld, MMB = Μέσα-Μέσα Βόλτα, MEB = Μέσα-έξω Βόλτα

Χαλυβδοσωλήνες άνευ ραφής ακριβείας



ΧΑΛΥΒΔΟΣΩΛΗΝΕΣ ΑΚΡΙΒΕΙΑΣ			
ΥΨΗΛΗΣ ΥΔΡΑΥΛΙΚΗΣ ΠΙΕΣΗΣ EN 10305-4 (DIN2391) C.S.37, E235+N, NBK			
Εξωτερική διάμετρος (mm)	Πάχος(mm)	Βάρος (kg/m)	€/m
6	1.0	0.123	4,04
	1.5	0.166	4,14
	2.0	0.197	4,82
8	1.0	0.173	4,44
	1.5	0.240	4,88
	2.0	0.296	5,86
	2.5	0.339	7,56
10	1.0	0.222	4,20
	1.5	0.314	4,44
	2.0	0.395	5,66
	2.5	0.462	6,96
	3.0	0.518	10,56
12	3.5	0.561	12,20
	1.0	0.271	4,28
	1.5	0.388	4,74
	2.0	0.493	6,08
	2.5	0.586	7,72
	3.0	0.666	9,40
14	4.0	0.789	10,78
	1.5	0.462	5,48
	2.0	0.592	7,44
	2.5	0.709	8,62
15	4.5	1.054	21,12
	1.5	0.499	5,48
	2.0	0.641	7,80
	2.5	0.771	8,62
	5.0	1.233	25,04
16	1.5	0.536	6,12
	2.0	0.691	8,06
	2.5	0.832	9,96
	3.0	0.962	11,16
	3.5	1.079	17,18
	3.75	1.133	18,04
18	5.0	1.356	26,28
	5.5	1.424	29,06
	1.5	0.610	6,34
	2.0	0.789	8,24
	2.5	0.965	9,48
20	3.0	1.110	10,22
	6.0	1.776	30,50
	4.0	1.258	11,42
	4.5	1.387	12,18
21	3.5	1.510	17,32
	2.0	0.986	8,80
	2.5	1.202	10,48
22	3.0	1.406	12,94
	3.5	1.600	14,20
	4.0	1.776	21,88
25	2.0	1.134	10,60
	2.5	1.387	12,18
	3.0	1.628	14,78
	3.5	1.856	15,98
	5.0	2.466	28,24
28	2.0	1.282	11,56
	2.5	1.572	13,22
	3.0	1.850	15,32
	3.5	2.115	17,20
30	2.5	1.695	14,32
	3.0	1.998	16,52
	3.5	2.287	19,20
	4.0	2.565	21,30
	3.0	2.146	16,84
32	4.0	2.861	29,06
	2.5	2.004	16,88
	3.0	2.368	18,20
	4.0	3.058	25,40
35	2.5	2.189	17,88
	3.0	2.589	20,84
	4.0	3.354	26,94
	5.0	4.069	34,30
	3.0	2.884	22,16
38	4.0	3.749	30,18
	5.0	4.562	36,24
	4.0	4.338	34,80
42	5.0	5.229	39,18
	4.0	5.542	41,96
	5.0	6.782	59,76
48	5.0	6.782	59,76
	5.0	11.720	81,24
60	5.0	11.720	81,24

ΧΑΛΥΒΔΟΣΩΛΗΝΕΣ ΑΚΡΙΒΕΙΑΣ			
ΥΨΗΛΗΣ ΥΔΡΑΥΛΙΚΗΣ ΠΙΕΣΗΣ EN 10305-4 (DIN2391) C.S.37, E235+N, NBK			
Εξωτερική διάμετρος (mm)	Πάχος(mm)	Βάρος (kg/m)	€/m
20	1.5	0.684	7,04
	2.0	0.888	8,40
	2.5	1.079	10,28
20	3.0	1.258	11,42
	3.5	1.424	13,60
	4.0	1.578	22,92
	3.5	1.510	17,32
21	2.0	0.986	8,80
	2.5	1.202	10,48
	3.0	1.406	12,94
	3.5	1.600	14,20
22	4.0	1.776	21,88
	2.0	1.134	10,60
	2.5	1.387	12,18
	3.0	1.628	14,78
	3.5	1.856	15,98
25	5.0	2.466	28,24
	2.0	1.282	11,56
	2.5	1.572	13,22
	3.0	1.850	15,32
	3.5	2.115	17,20
28	2.5	1.695	14,32
	3.0	1.998	16,52
	3.5	2.287	19,20
	4.0	2.565	21,30
	3.0	2.146	16,84
32	4.0	2.861	29,06
	2.5	2.004	16,88
	3.0	2.368	18,20
	4.0	3.058	25,40
35	2.5	2.189	17,88
	3.0	2.589	20,84
	4.0	3.354	26,94
	5.0	4.069	34,30
	3.0	2.884	22,16
38	4.0	3.749	30,18
	5.0	4.562	36,24
	4.0	4.338	34,80
42	5.0	5.229	39,18
	4.0	5.542	41,96
	5.0	6.782	59,76
48	5.0	6.782	59,76
	5.0	11.720	81,24
60	5.0	11.720	81,24

Χαλύβδινα εξαρτήματα σύσφιξης Γερμανίας

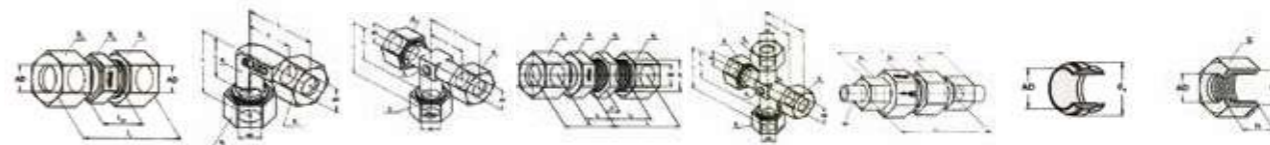

Διάσταση	Ρακόρ ίσια	Ρακόρ Γωνιακά	Ταφ	Ρακόρ Διαφράγματος	Σταυρός	Αντεπίστροφη Βαλβίδα	Δακτύλιοι Κολάρα	Περικόχλια
	€/Τεμ.	€/Τεμ.	€/Τεμ.	€/Τεμ.	€/Τεμ.	€/Τεμ.	€/Τεμ.	€/Τεμ.
6 L	1,53	3,64	4,76	2,98	15,53	10,80	0,27	0,27
6 S	1,88	4,21	5,47	3,44	18,65	14,46	0,27	0,31
8 L	1,71	3,92	5,16	3,09	17,13	11,30	0,28	0,31
8 S	2,12	4,49	6,02	4,32	20,30	14,91	0,28	0,35
10 L	2,03	4,21	5,73	3,84	18,56	13,74	0,32	0,35
10 S	2,60	5,25	6,97	5,01	21,91	17,90	0,32	0,50
12 L	2,38	4,93	6,84	4,38	20,46	17,24	0,34	0,45
12 S	2,94	5,88	7,62	6,66	23,18	18,89	0,34	0,60
14 S	5,65	9,99	13,65	11,01	34,41	31,99	0,65	0,88
15 L	3,30	6,66	8,95	6,65	24,16	22,39	0,41	0,63
16 S	5,53	9,36	12,75	10,80	33,44	30,14	0,65	1,22
18 L	5,03	8,99	12,32	10,67	31,09	29,67	0,58	1,17
20 S	8,15	12,83	20,07	16,65	48,27	48,92	0,82	1,85
22 L	6,90	12,63	17,44	13,63	44,5	47,62	0,70	1,66
25 S	13,73	21,78	30,09	26,66	59,25	60,21	1,04	3,54
28 L	12,45	20,00	29,35	20,74	59,20	67,27	0,84	3,15
30 S	19,08	29,49	38,88	32,50	79,89	75,26	1,30	4,37
35 L	17,04	28,92	37,97	31,82	81,01	86,38	1,32	3,91
38 S	26,01	42,47	58,45	52,89	127,31	96,09	1,77	6,31
42 L	22,73	38,12	54,01	42,80	125,52	98,23	1,90	4,03

Διάσταση	€/Τεμ.	Διάσταση	€/Τεμ.	Διάσταση	€/Τεμ.	Διάσταση	€/Τεμ.	Στηρίγματα Σωλήνων Ακριβείας DIN 3015	
								Φ (mm)	€/Τεμ.
1/8 x 1/4	3,18	8 x 6 L	3,46	16 x 14 S	22,38	25 x 16 S	22,38	6	1,10
1/4 x 1/8	1,83	10 x 6 L	3,81	18 x 10 L	7,79	25 x 20 S	22,03	8	1,10
1/4 x 3/8	2,71	10 x 8 L	3,93	18 x 12 L	7,83	28 x 18 L		10	1,10
3/8 x 1/4	1,96	12 x 6 L	4,29	18 x 14 L	7,95	28 x 22 L		12	1,10
3/8 x 1/2	3,35	12 x 8 L	4,39	18 x 15 L	8,17	30 x 20 S		14	1,18
1/2 x 1/4	2,57	12 x 10 L	4,52	20 x 12 S		30 x 25 S	37,86	16	1,18
1/2 x 3/4	8,53	15 x 8 L		20 x 14 S		35 x 28 L		18	1,18
1/2 x 1 1/4	29,90	15 x 10 L	5,63	20 x 16 S	12,37	38 x 25 L		20	1,30
3/4 x 1/2	4,57	15 x 12 L	5,74	22 x 12 L		38 x 30 S		22	1,30
3/4 x 1	9,41	16 x 10 S		22 x 15 L	10,22	42 x 35 L		25	1,30
3/4 x 1 1/4	29,22	16 x 12 S	8,55	22 x 18 L	10,95			28	1,50
1 x 1/4	8,72							30	1,50
1 x 3/4	7,03								
1 x 1 1/4	29,77								
1 x 1 1/2	32,40								
1 1/4 x 1	12,55							35	1,85
1 1/4 x 1 1/2	39,33							38	1,98
1 1/2 x 1	14,61							42	1,98

Οι τιμές επηρεάζονται με το ΦΠΑ • Η εταιρεία διατηρεί το δικαίωμα αλλαγής των τιμών χωρίς προειδοποίηση

Οι τιμές επηρεάζονται με το ΦΠΑ • Η εταιρεία διατηρεί το δικαίωμα αλλαγής των τιμών χωρίς προειδοποίηση

Χαλύβδινα εξαρτήματα σύσφιξης Γερμανίας

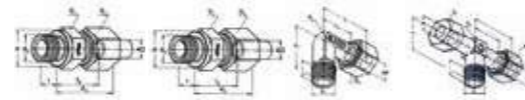
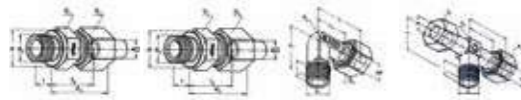

Διάσταση	Ρακόρ Μαστός	Ρακόρ Μαστός NPT	Γωνία Μαστός	Ταφ
	€/Τεμ.	€/Τεμ.	€/Τεμ.	€/Τεμ.
6 x 1/8	1,02	1,16	7,40	8,22
6 x 1/4	1,49	1,53	7,60	8,06
6 x 3/8	2,08			
8 x 1/8	2,15			
8 x 1/4	1,32	1,68	4,02	8,61
8 x 3/8	1,90		2,88	
8 x 1/2	4,09			
10 x 1/4	1,43	1,87	4,48	11,11
10 x 1/8	13,15			
10 x 3/8	1,86		9,48	13,65
10 x 1/2	3,01			
12 x 1/4	2,00	2,13	7,59	11,89
12 x 3/8	1,87	2,02	6,50	10,89
12 x 1/2	2,78	2,54		
14 x 3/8	3,08			
14 x 1/2	3,87	4,35	15,20	
15 x 3/8	3,17		13,50	
15 x 1/2	2,61	2,91	13,20	19,81

Διάσταση	Ρακόρ Μαστός	Ρακόρ Μαστός NPT	Γωνία Μαστός	Ταφ
	€/Τεμ.	€/Τεμ.	€/Τεμ.	€/Τεμ.
16 x 1/2	3,67	4,51	13,70	22,83
16 x 3/4	6,17			
18 x 1/2	3,28	3,73	14,20	22,30
18 x 3/4	6,20			
20 x 1/2	9,73		28,10	
20 x 3/4	5,56		29,10	
20 x 1	28,55			
22 x 1/2	8,53			
22 x 3/4	4,86	5,34	29,45	
25 x 3/4	14,87		21,63	
25 x 1	9,70	11,62	59,00	
28 x 3/4	20,33			
28 x 1	8,96	10,03	44,00	
30 x 1	40,29		57,80	
30 x 1 1/4	15,20	17,62	60,00	
35 x 1	36,39			
35 x 1 1/4	12,60	15,88	68,18	
38 x 1 1/4	21,51		96,90	
38 x 1 1/2	18,36	23,24	91,00	
42 x 1 1/2	15,00	20,20	91,33	

Ορειχάλκινα Εξαρτήματα Σύσφιξης



Διάσταση Ø	ΡΑΚΟΡ ΟΡΕΙΧΑΛΚΙΝΟ CU ΣΥΣΦ.	ΓΩΝΙΑ ΟΡΕΙΧΑΛΚΙΝΗ CU ΣΥΣΦ.	ΤΑΦ ΟΡΕΙΧΑΛΚΙΝΟ CU ΣΥΣΦ.	ΚΟΛΛΑΡΟ ΟΡΕΙΧΑΛΚΙΝΟ CU ΣΥΣΦ.
	€/Τεμ.	€/Τεμ.	€/Τεμ.	€/Τεμ.
6	4,68	5,16	6,28	0,56
8	5,40	5,68	7,88	0,68
10	8,40	9,28	10,56	0,84
12	11,88	10,48	16,00	1,28
14	18,28		28,20	1,12
15	16,76	16,72	23,72	1,56
16	22,96	23,64	32,44	1,32
18	25,85	28,80	36,00	

Διάσταση Ø	ΡΑΚΟΡ ΟΡΕΙΧΑΛΚΙΝΟ ΑΡΣ. CU ΣΥΣΦ.	ΡΑΚΟΡ ΟΡΕΙΧ. ΘΗΛ. CU ΣΥΣΦ.	ΓΩΝΙΑ ΟΡΕΙΧ. ΑΡΣΕΝ. CU ΣΥΣΦ.
	€/Τεμ.	€/Τεμ.	€/Τεμ.
6 x 1/8	2,72		3,44
6 x 1/4	3,24	4,52	3,92
6 x 3/8	4,40	7,04	
6 x 1/2	10,80		
8 x 1/8	3,60		4,32
8 x 1/4	3,44	4,92	4,32
8 x 3/8	4,40	7,68	7,28
8 x 1/2	10,40	8,64	
10 x 1/4	4,92	7,36	5,92
10 x 3/8	5,72	5,68	7,48
10 x 1/2	8,00	8,96	9,88
12 x 1/4	7,48	14,40	9,20
12 x 3/8	7,24	14,40	8,16
12 x 1/2	8,40	9,28	10,00
14 x 1/2	13,48		
15 x 1/2	10,08	8,10	
16 x 1/2	13,16	15,72	
18 x 1/2	13,20		
18 x 3/4		16,68	

Σωλήνες & Εξαρτήματα PVC Υπονόμων



ΣΩΛΗΝΑΣ PVC 6M SN4 EN1401 COMPACT		ΓΩΝΙΑ 45°		ΜΟΥΦΑ		ΤΑΠΑ ΑΡΣΕΝΙΚΗ		ΕΛΑΣΤΙΚΟΙ ΔΑΚΤΥΛΙΟΙ	
Φ mm	€/m	Φ mm	€/Τεμ	Φ mm	€/Τεμ	Φ mm	€/Τεμ	Φ mm	€/Τεμ
110	5,56	110	2,25	110	2,88	110	0,96	110	0,65
125	6,48	125	4,29	125	4,37	125	2,03	125	0,96
160	10,25	160	5,3	160	6,34	160	2,45	160	1,25
200	16,06	200	9,45	200	13,35	200	5,34	200	1,42
250	25,04	250	28,55	250	23,23	250	16,98	250	2,66
315	40,52	315	44,39	315	37,73	315	23,54	315	4,74



ΣΩΛΗΝΑΣ PVC ΥΠΟΝ/ΜΩΝ 6M S EN13476 (ΠΟΛΥΣΤΡΩΜΑΤΙΚΟ)		ΓΩΝΙΑ 87°		ΗΜΙΤΑΦ 45°		ΤΑΦ 87°		ΣΥΣΤΟΛΗ ΕΚΚΕΝΤΡΗ	
Φ mm	€/m	Φ mm	€/Τεμ	Φ mm	€/Τεμ	Φ mm	€/Τεμ	Φ mm	€/Τεμ
110	4,68	110	2,84	110	5,10	110	4,07	125/110	4,83
125	6,01	125	6,56	125	11,47	125	9,07	160/110	3,53
160	8,61	160	6,72	160	11,79	160	9,14	160/125	7,13
200	12,8	200	11,61	200	28,25	200	23,66	200/160	7,06
250	21,08	250	36,49	250	62,76	250	57,74	250/200	22,68
315	34,54	315	57,06	315	144,46	315	122,16	315/250	41,91
400	59,66								
500	94,63								



ΗΜΙΤΑΦ 45° ΣΥΣΤΟΛΙΚΟ		ΦΡΕΑΤΙΟ ΑΠΟΧΕΥΤΕΥΣΗΣ WAVIN		ΑΝΤΕΠΙΣΤΡΟΦΑ PVC PILSA	
Φ mm	€/Τεμ	Φ mm	€/Τεμ	Φ mm	€/Τεμ
200X160	23,63	400x160	104,90	110	52,90
250X160	50,24			125	64,80
				160	83,25

Σωλήνες πολυαιθυλενίου PE 100



SDR 17 - ΣΕΙΡΑ PN 10 (Ρολλά των 100m)	
Φ mm	€/m
32 x 2	0,80
40 x 2,4	1,18
50 x 3	1,86
63 x 3,8	2,96



SDR 11 - ΣΕΙΡΑ PN 16 (Ρολλά των 100m)	
Φ mm	€/m
32 x 3	1,12
40 x 3,7	1,76
50 x 4,6	2,74
63 x 5,8	4,30

Σωλήνες & Εξαρτήματα πολυαιθυλενίου ύδρευσης PE 100

ΣΩΛΗΝΕΣ 3ΗΣ ΓΕΝΙΑΣ ΚΑΤΑ EN12201/2&DIN 8074-8075(MRS10-PE 100) SDR 17-PN10 - ΕΓΧΩΡΙΕΣ

Φ (mm)	Πάχος	€/m
32	2	0,99
40	2,4	1,35
63	3,8	3,28
75	4,5	4,68
90	5,4	6,72
110	6,6	9,96
125	7,4	12,74
140	8,3	15,49
160	9,5	20,09
180	10,7	26,46
200	11,9	31,35
225	13,4	39,57
250	14,8	48,84
280	16,6	64,14
315	18,7	81,18
355	21,1	103,34
400	23,7	140,29
450	26,7	177,22
500	29,7	219,85
560	33,2	275,96
630	37,4	348,99



ΧΡΩΜΑ

- Μπλε ή Μαύρο
- Κατόπιν παραγγελίας

ΣΥΣΚΕΥΑΣΙΑ

- Φ16-Φ32 ρολά των 250m
- Φ40-Φ125 ρολά των 100m
- Φ140-Φ630 ευθεία μήκη έως 13,60m

ΕΦΑΡΜΟΓΕΣ

- Μεταφορά πόσιμου νερού, άρδευσης-μεταφορά νερού και αποχέτευσης λυμάτων υπό πίεση.
- Συνιστάται σωλήνες χρώματος μπλε σε υπόγεια δίκτυα και σωλήνες χρώματος μαύρο σε υπόγεια και υπέργεια δίκτυα.
- Μπορούν να παραχθούν σωλήνες σε άλλες κλάσεις που προβλέπονται από το EN 12201/2.

Ηλεκτροσυγκολλητά εξαρτήματα



ΗΛΕΚΤΡΟΓΩΝΙΑ 45° PE 100 PN16

Φ mm	€/Τεμ
63	16,49
75	31,08
90	33,12
110	38,71
125	100,55
160	154,57



ΗΛΕΚΤΡΟΓΩΝΙΑ 90° PE 100 PN16

Φ mm	€/Τεμ
63	13,12
75	31,08
90	29,12
110	37,66
125	54,65
160	150,27



ΗΛΕΚΤΡΟΜΟΥΦΑ PE 100 PN16

Φ mm	€/Τεμ
32	4,07
40	4,31
50	6,48
63	5,66
75	11,81
90	11,74
110	15,70
125	22,41
160	30,15



ΗΛΕΚΤΡΟΣΥΣΤΟΛΗ PE 100 PN16

Φ mm	€/Τεμ
50/32	15,45
63/40	16,50
63/50	16,50
90/63	34,25
110/90	40,30
125/90	83,54
160/110	101,70



ΗΛΕΚΤΡΟΤΑΦ PE 100 PN16

Φ mm	€/Τεμ
32	13,23
40	17,35
50	20,90
63	18,16
75	34,63
90	38,73
110	43,21
125	76,93
160	183,35



ΛΑΙΜΟΣ PE 100 PN16

Φ mm	€/Τεμ
63	10,65
75	13,47
90	14,40
110	18,71
125	22,77
160	36,67



ΤΑΦ ΕΥΘΕΩΝ ΑΚΡΩΝ PE 100 PN16

Φ mm	€/Τεμ
110/90	97,00
160/110	219,30



ΣΥΣΤΟΛΗ ΕΥΘΕΩΝ ΑΚΡΩΝ PE 100 PN16

Φ mm	€/Τεμ
75x63	10,80
90x75	17,00
110x90	19,16
160x110	43,54



ΕΞΑΡΤ/ΜΑ ΜΕΤΑΒ.ΑΡΣ. PE 100 PN16

Φ mm	€/Τεμ
32X1	26,81
40X11/2	32,23
50X11/2	46,42
63X2	63,06

Υλικά στερέωσης

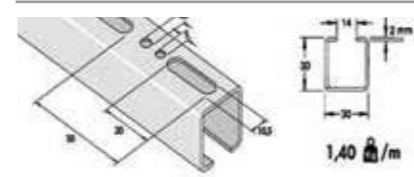

ΡΑΓΕΣ ΓΑΛΒΑΝΙΣΜΕΝΕΣ ΤΥΣΟ ΣΕ ΔΙΜΕΤΡΑ ΤΕΜΑΧΙΑ

Διάσταση (mm)	€/Δίμετρο τεμ.
27 x 18 x 1,25	10,94
30 x 30 x 2,00	18,54
41 x 41 x 2,50	39,22
41 x 62 x 2,50	58,67

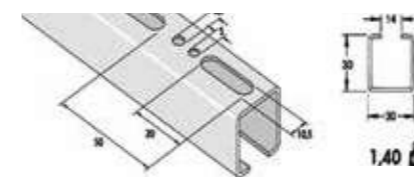
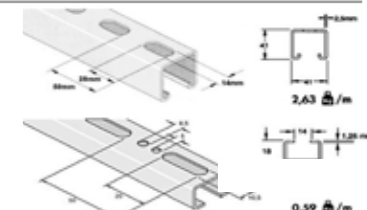

ΠΡΟΒΟΛΟΣ ΣΤΗΡΙΞΗΣ ΤΥΣΟ

Διάσταση (mm)	€/τεμ.
27 x 30 x 180	9,64
27 x 30 x 300	12,52
27 x 30 x 400	16,08
41 x 41 x 300	19,89
41 x 41 x 450	29,93

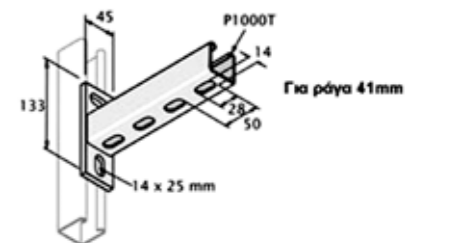

ΣΦΙΓΚΤΗΡΑΣ ΑΝΑΡΤΗΣΗΣ ΝΤΙΖΑΣ ΣΕ ΣΙΔΗΡΟΔΟΚΟ

Διάσταση	€/Τεμ.
M8	5,24
M10	5,52

ΕΞΑΡΤΗΜΑΤΑ ΣΤΕΡΕΩΣΗΣ ΓΙΑ ΡΑΓΑ

Είδος	Διαστάσεις	Συσκευασία	€/τεμ.
Εξαρτήματα σει για ράγα 27/30	M8 x 30	100	0,78
	M10 x 30	100	1,19
Εξαρτήματα σει για ράγα 41/62	M8 x 40	50	1,35
	M10 x 40	50	1,52
Ντιζες γαλβανισμένες	M8 x 2000mm	1	3,78
	M10 x 2000mm	1	5,70
	M12 x 2000mm	1	8,96
	M16 x 2000mm	1	13,27
	M20 x 1000mm	1	18,84
Περικόχλια γαλβανιζέ DIN 934	M8	100	0,04
	M10	100	0,10
	M12	100	0,16
	M16	50	0,27
	M20	50	0,52
Ροδέλες γαλβανιζέ	M8 x 28 x 2	100	0,15
	M10 x 28 x 2	100	0,15
	M8 x 40 x 3	100	0,34
	M10 x 40 x 3	100	0,34
	M12 x 40 x 3	100	0,34
	M16 x 40 x 3	100	0,36
Βύσμα μεταλικό για ντίζα εκτονούμενο	M8 x 30	100	0,48
	M10 x 40	50	0,56
	M12 x 50	50	0,84
	M16 x 65	50	2,80
Βύσμα μεταλικό βαρέως τύπου με ροδέλα - περικόχλιο	M10 x 90	50	1,56
	M12 x 110	50	2,63
	M16 x 145	25	5,90
Μούφα σύνδεσης ντίζας εξάγωνη	M8 x 24	100	0,64
	M10 x 30	100	0,96
	M12 x 36	100	1,43
Ντιζοστρίφωνα	M16 x 48	50	2,90
	M8 x 80	100	0,33
	M8 x 100	100	0,40
	M10 x 80	100	0,50
	M10 x 100	100	0,58

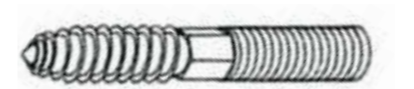
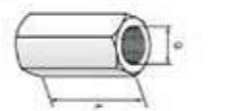
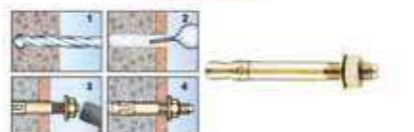
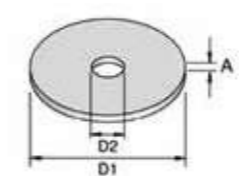

Οι τιμές επιβαρύνονται με ΦΠΑ • Η εταιρεία διατηρεί το δικαίωμα αλλαγής των τιμών χωρίς προειδοποίηση

Οι τιμές επιβαρύνονται με ΦΠΑ • Η εταιρεία διατηρεί το δικαίωμα αλλαγής των τιμών χωρίς προειδοποίηση

Φλάντζες DIN - Παρεμβύσματα

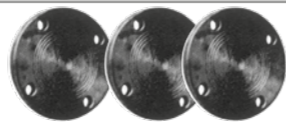

ΦΛΑΝΤΖΕΣ												
Φ inch	Φ Ονομαστική NW	Κέντρο K (mm)	DIN								Φ (mm) για λαμό PE	Για λαμό PE €/Τεμ.
			Πάχος b (mm)	2576 Τόρνου €/Τεμ.	Πάχος b (mm)	EN 1092-1 B.T. Τόρνου €/Τεμ.	Πάχος b (mm)	2576 Τόρνου E.T. €/Τεμ.	2566 Βόλτας €/Τεμ.	2527 Τυφλές €/Τεμ.		
1/2	15	65	12	2,50	14	3,30				5,04	2,73	
3/4	20	75	12	3,00	16	3,40				5,95	4,74	
1	25	85	12	3,30	16	4,03				7,38	5,74	
1 1/4	32	100	12	5,66	18	6,67				8,03	6,56	
1 1/2	40	110	12	6,08	18	7,31				9,78	7,33	
2	50	125	14	6,56	19	8,47	8	4,86	11,07	10,85	78	5,88
2 1/2	65	145	14	8,00	20	10,20	8	5,83	14,62	12,80	92	7,80
3	80	160	15	9,27	20	12,64	10	8,26	18,49	14,20	111	9,47
3 1/2	90	180	15	9,92	22							
	100-114,3	180	15	9,92	22	13,49	12	8,49	22,02	15,98	133	9,97
4	100-108	180	15	10,85						15,98		
	100-101	180	15	10,85						15,98		
5	125-141	210	16	13,44	22	18,54	12	10,69	32,26	22,82	167	12,00
	125-133	210	16	14,90								
6	150-168,1	240	16	15,96	24	22,81	14	14,55		30,66	178	16,05
	150-159	240	16	17,55								
8	200	295	20	23,50	30	29,82				57,65	238	17,51
	200-PN16	295	20	32,28							238	26,68
10	250	350	20	29,45	26	40,91				82,28	294	29,84
	250-PN16	355	20	47,98							294	41,20
12	300	400	20	35,59	26	49,08				104,65	340	45,26
	300-PN16	410	20	54,24							340	56,80
14	350	460	22	63,00						120,33	376	
	350-PN16	470	22	67,20								
16	400	515	24	84,00						173,77	430	
	400-PN16	525	24	103,34								
18	450	565	30	98,81						290,84		
20	500	620	30	116,90						348,00	533	
	500-PN16	650	30	207,87								
24	600	725	30	157,50						439,71		



ΠΑΡΕΜΒΥΣΜΑΤΑ ΦΛΑΝΤΖΩΝ

inch	1/2	3/4	1	1 1/4	1 1/2	2	2 1/2	3	4	5	6	8	10	12	14	16	18	20	24	
Τσόντες Περιμανίτη Asbestos free	€/Τεμ.	0,31	0,41	0,49	0,68	0,81	1,22	1,76	1,89	2,16	3,51	4,32	4,59	5,67	6,75	9,18	10,40	16,20	19,44	22,68
Φλαντζολάστιχα	€/Τεμ.			1,42	1,46	1,50	1,55	1,60	1,65	1,72	2,02	3,40	3,96	5,38	6,79	8,21				
Φλαντζολάστιχα με οπές	€/Τεμ.			1,55	1,59	1,65	1,70	1,85	1,98	2,19	3,40	3,61	4,99	5,81	8,04	19,35	25,80	45,15	58,80	
Μεταλλοπλαστικές Τσόντες ANSI	€/Τεμ.	1,58	1,39	1,88	2,88	2,88	4,09	4,16	5,76	6,19	8,51	13,49	19,60	28,74	70,37	72,50	74,00	123,78	100,79	
Μεταλλοπλαστικές Τσόντες DIN	€/Τεμ.	1,42	1,25	1,70	2,59	2,59	3,68	3,74	5,18	5,57	7,66	12,14	17,64	25,87						

Φλάντζες χαλύβδινες κατά DIN - JIS - ANSI

ΦΛΑΝΤΖΕΣ ΜΕ ΛΑΙΜΟ ΚΑΤΑ DIN					ΦΛΑΝΤΖΕΣ JIS 5K - 10K								
Φ (inch)	Ον. Διαμ. NW	DIN 2632-PN 10 DIN 2633-PN 16	DIN 2634-PN 25 DIN 2635-PN 40	DIN 2636-PN 65 DIN 2637-PN100	Φ (inch)	Εξωτ. Διαμ. D(mm)		Κέντρα K(mm)		Οπές		€/Τεμ.	
		€/Τεμ.	€/Τεμ.	€/Τεμ.		5K	10K	5K	10K	5K	10K	5K	10K
1/2	15	3,27	5,46	34,63	1/2	80	95	60	70	4	4	2,34	6,92
3/4	20	5,17	6,83	64,69	3/4	85	100	65	75	4	4	2,42	7,00
1	25	6,40	7,42	34,88	1	95	125	75	90	4	4	3,31	7,56
1 1/4	32	7,96	9,33	35,36	1 1/4	115	135	90	100	4	4	4,80	9,90
1 1/2	40	9,76	10,82	35,51	1 1/2	120	140	95	105	4	4	5,72	10,44
2	50	11,92	14,33	35,89	2	130	155	105	120	4	4	7,14	12,50
2 1/2	65	12,30	16,79	36,10	2 1/2	155	175	130	140	4	4	9,04	16,56
3	80	13,61	21,53	36,68	3	180	185	145	150	4	4	11,16	16,90
4	100	17,44	30,80	52,82	4	200	210	165	175	8	8	12,55	19,98
5	125	23,23	39,00	94,64	5	235	250	200	210	8	8	15,28	30,36
6	150	36,70	52,11	126,19	6	265	280	230	240	8	8	21,80	40,32
8	200	44,55	97,09	264,12	8	320	330	280	290	8	12	31,32	41,80
10	250	73,30	162,40		10	385	400	345	355	12	12	44,53	75,06
12	300	93,84	210,77		12	430	445	390	400	12	16	55,00	78,00
14	350	129,00	236,40		14	480	490	435	445	12	16	66,74	
16	400	148,75	312,96		16	540	560	495	510	16	16	80,79	
20	500	247,48	375,00		18	605	620	555	565	16	20	92,47	
24	600	426,44	395,00		20	655	675	605	620	20	20	130,00	

ΦΛΑΝΤΖΕΣ ΚΑΤΑ ANSI

Φ (inch)	Ον. Διαμ. NW	Slip On			Welding Neck			Socket Weld		Τυφλές	
		150LBS €/Τεμ.	300LBS €/Τεμ.	600LBS €/Τεμ.	150LBS €/Τεμ.	300LBS €/Τεμ.	600LBS €/Τεμ.	150LBS €/Τεμ.	300LBS €/Τεμ.	150LBS €/Τεμ.	300LBS €/Τεμ.
1/2	15	2,20	2,61	5,46	2,61	3,17		7,01	7,57	7,48	9,92
3/4	20	2,61	4,08	5,49	2,79	5,17		7,19	9,57	7,70	9,92
1	25	2,76	5,05	5,52	4,26	6,52		8,66	10,92	8,50	10,68
1 1/4	32	3,35	5,46	6,75	4,90	7,19		9,30	11,62	10,50	13,79
1 1/2	40	4,17	7,84	10,86	5,63	10,21		10,04	14,61	11,50	15,26
2	50	6,57	10,12	13,71	8,45	11,36		15,79	18,69	12,62	16,87
2 1/2	65	9,60	13,79		12,59	15,50		19,93	22,83	16,24	29,79
3	80	10,86	15,99	20,25	14,56	20,63	26,56	21,89	27,97	18,73	32,13
3 1/2	90	13,53	19,66		17,93	24,86					36,68
4	100	14,70	26,47	42,55	20,87	33,13				28,18	37,86
5	125	16,52	32,75		25,71	44,64	57,23			29,16	46,96
6	150	19,60	37,18	60,16	30,93	56,46	80,70			43,31	59,57
8	200	34,37			53,50	90,62	115,92			85,50	80,12
10	250	97,84	67,62		90,62	151,81	186,35			95,87	92,74
12	300	99,78			108,32	199,50				179,65	111,08
14	350	106,91	129,63		152,08	250,51				245,30	121,35
16	400	145,47			201,03	358,15				267,47	160,38
18	450	178,25			260,40						
20	500	258,25			310,14						
24	600	306,60			441,61						

Οι τιμές επιβαρύνονται με ΦΠΑ • Η εταιρεία διατηρεί το δικαίωμα αλλαγής των τιμών χωρίς προειδοποίηση

Διαστολικά χαλύβδινα - Αντικραδασμικά ελαστικά



ΔΙΑΣΤΟΛΙΚΑ ΣΥΓΚΟΛΛΗΣΗΣ			
DN	Φ(inch)	10 bar (ΙΣΠΑΝΙΑΣ)	16 bar
		€/Τεμ.	€/Τεμ.
15	1/2	48,42	
20	3/4	50,18	
25	1	57,52	83,35
32	1 1/4	68,67	110,34
40	1 1/2	74,83	127,07
50	2	82,17	136,17
65	2 1/2	94,20	145,27
80	3	104,77	160,23
100	4	131,47	236,24
125	5	191,64	255,61
150	6	223,62	317,83
200	8	308,44	349,23
250	10	407,34	500,37
300	12	571,39	598,68
350	14	964,34	
400	16	1859,13	

ΑΝΤΙΚΡΑΔΑΣΜΙΚΑ ΕΛΑΣΤΙΚΑ ΦΛΑΝΤΖΑΣ 105 °C BUNA-N		
DN	Φ(inch)	€/Τεμ.
40	1 1/2	37,27
50	2	39,62
65	2 1/2	54,29
80	3	61,63
100	4	75,72
125	5	98,31
150	6	139,40
200	8	187,82
250	10	275,86
300	12	381,51
350	14	572,27
400	16	654,73
450	18	742,39
500	20	1041,82
550	22	1201,17
600	24	1408,66
700	28	2157,01
750	30	2468,08

ΑΝΤΙΚΡΑΔΑΣΜΙΚΑ ΕΛΑΣΤΙΚΑ ΜΕ ΡΑΚΟΡ 105 °C BUNA-N		
DN	Φ(inch)	€/Τεμ.
20	3/4	24,11
25	1	25,39
32	1 1/4	30,81
40	1 1/2	38,00
50	2	44,31
65	2 1/2	81,00
80	3	125,02

- Διατίθεται και EPDM
- Ειδικές κατασκευές

Βαλβίδες κεντρικών δικτύων θέρμανσης - ψύξης

ΒΑΛΒΙΔΕΣ ΕΞΙΣΟΡΡΟΠΗΣΗΣ			
inch	Ορειχάλκινες	inch	Χυτοσίδηρες Φλαντζωτές ή Αυλακωτές
	€/τεμ.		€/τεμ.
1/2	60,93	2 1/2	446,13
3/4	66,71	3	559,33
1	76,92	4	849,41
1 1/4	99,13	5	1.343,68
1 1/2	116,92	6	1.858,13
2	144,98	8	3.575,34
		10	5.587,46
		12	9.040,35



Χυτοσίδηρά κρουνοειδή & duo check valves



inch	Βάνες Πλακέ PN10		Βάνες Οβάλ A.X.	Κλαπέ PN16 & PN10		Duo check valves GG25/Inox NBR PN16 110°C	Duo check valves ANSI 150 180°C GSC/25/316/VIT
	A.X.	Ευρώπης	PN 16	A.X.	Ευρώπης		
	€/Τεμ.	€/Τεμ.	€/Τεμ.	€/Τεμ.	€/Τεμ.	€/Τεμ.	€/Τεμ.
1 1/2	59,50	72,00	64,30	60,00	70,00		
2	67,00	80,00	73,00	68,00	80,22	59,87	
2 1/2	86,00	99,00	138,50	84,20	100,45	69,26	
3	103,30	124,00	147,20	108,50	119,03	84,81	466,62
4	142,40	151,00	210,80	153,70	161,75	110,05	487,16
5	197,40	217,50	253,70	211,60	293,49	140,57	
6	252,80	270,00	264,50	259,50	316,62	187,23	792,37
8	367,00	390,00	518,00	397,80	471,68	287,01	1.291,27
10	611,40	672,00	857,50	750,00	893,12	513,28	1.790,17
12	885,50	910,00	1.180,00		1.681,79	683,79	2.523,84
14	1.206,00	1.620,00	1.443,00			1.706,53	
16	1.569,00	1.928,00	1.988,00			2.371,24	
18						2.996,33	
20	1.620,00		3.140,00			3.778,43	
24						5.450,32	



inch	Φίλτρο PN16		Βαλβίδες Αντεπιστροφής PN 16	Βαλβίδες Υδροστόπ GG25/EPDM PN16	Ατμοφράκτες Χυτοσίδηροί ίσοι PN 16		Ατμοφράκτες Χυτοσίδηροί γωνιακοί PN 16	Βάνες διαφράγματος PN 10
	A.X.	Ευρώπης	€/Τεμ.	€/Τεμ.	A.X.	Ευρώπης	€/Τεμ.	€/Τεμ.
	€/Τεμ.	€/Τεμ.	€/Τεμ.	€/Τεμ.	€/Τεμ.	€/Τεμ.	€/Τεμ.	€/Τεμ.
1/2	16,60	26,80	30,00		21,79	45,22	38,15	
3/4	19,20	31,50	33,08		33,20	51,68	40,50	
1	25,60	38,50	37,49		39,70	59,28	44,31	155,00
1 1/4	39,70	57,50	49,43		62,40	95,00	94,00	231,00
1 1/2	33,06	72,20	60,21	215,00	64,90	114,38	96,50	255,50
2	51,67	95,50	70,54	266,50	67,50	155,42	97,30	316,14
2 1/2	75,14	126,30	103,66	288,90	88,60	204,44	99,70	472,18
3	87,15	165,50	133,76	389,70	148,60	259,92	158,60	540,35
4	111,78	234,10	182,27	412,10	191,70	341,62	223,30	760,28
5	162,87	360,20	298,26	636,00	274,50	570,76	293,50	1.192,58
6	226,59	482,50	409,30	799,50	382,50	721,60	443,15	1.316,42
8	403,26	892,50	658,61	1117,70	650,00	1.141,00	661,78	1.390,14
10	766,90	1378,50		1583,60	1.215,00		1.250,00	
12		1958,50		2806,00	1.450,00		1.527,00	
14				4580,00				
16				5676,00				

Χυτοσιδηρά κρουνοειδή



Διάσταση	Σφαιρικός Κρουνός FB Χυτοσίδηρος PN16 CI/SS304	Σφαιρικός Κρουνός Χυτοσίδηρος PN16 CI/BR	Ποδοβαλβίδα 2.5bar/100°C Χυτοσιδηρή Φλαντζωτή	Φλωτέρ Χυτοσιδηρό Φλαντζωτό PN10	Βαλβίδα Αντεπιστροφής Σφαιρας Χυτοσιδηρή Φλαντζωτή PN 10
	€/Τεμ.	€/Τεμ.	€/Τεμ.	€/Τεμ.	€/Τεμ.
DN15	84.20				
DN20	93.50				
DN 25	107.70				
DN 32	148.80				
DN 40	164.90	89,98			
DN 50	199.20	104,46			185,47
DN 65	294.90	151,61		962,58	202,20
DN 80	373.70	192,28		1105,06	220,40
DN 100	507.70	313,38	161,41	1385,03	277,92
DN 125	812.00	452,97	220,10	1885,25	439,33
DN 150	1.337.30	706,57	274,63	2431,17	497,14
DN 200	1.945.00	1033,82	465,44	3609,68	992,81
DN 250			719,00		2102,71
DN 300*			874,54		2984,59
DN 350*			930,30		6336,02
DN 400*			1094,64		15267,52



Διάσταση	Δείκτης ροής Βόλτας PN 10 SK-SFV	Ατμοπαγίδα χυτοσιδηρή βόλτας	Ατμοπαγίδα χυτοσιδηρή φλαντζωτή	Ατμοπαγίδα Inox βόλτας	Βαλβίδα Αντεπιστροφής Σφαιρας Χυτοσιδηρή PN10
	€/Τεμ.	€/Τεμ.	€/Τεμ.	€/Τεμ.	€/Τεμ.
inch					
1/2	49,89	29,93	46,37	149,50	
3/4	56,64	31,11	49,11	173,10	
1	61,92	32,58	58,11	222,00	
1 1/4	92,15	70,73	88,00		
1 1/2	113,57	72,49	99,19		92,50
2	121,79	89,80	172,56		114,24

Υδρομετρητές - Διάφορες βαλβίδες νερού



inch	Υδρομετρητές LX - SG Ψυχρού Βόλτας Ξηρ.πολ.ριπής Ορειχ.	Υδρομετρητές LX - SG Ψυχρού Βόλτας Χυτοσιδηρός	Υδρομετρητές LX - LG Ξηρού-Ψυχρού Φλάντζας	Υδρομετρητές LXS - Υγρού- Ψυχρού τύπου Φλάντζας	Υδρομετρητές Βόλτας μονής ριπής υγρού τύπου (με καπάκι)	Υδρομετρητές Βόλτας μονής ριπής ξηρού τύπου (χωρίς καπάκι)	Υδρομετρητές LX - SG Βόλτας μονής ριπής Ξηρού τύπου (με καπάκι)
	€/Τεμ.	€/Τεμ.	€/Τεμ.	€/Τεμ.	€/Τεμ.	€/Τεμ.	€/Τεμ.
1/2	44,20	22,90			25,65	19,95	23,10
3/4	62,70	33,20					
1	91,20	55,20					
1 1/4	101,20	82,50					
1 1/2	185,25	97,70					
2	250,80	195,30	179,50	108,00			
2 1/2			192,80	122,50			
3			213,75	148,20			
4			242,25	156,20			
5			328,75				
6			376,20				
8			513,00				
10			1026,00				



inch	Ορεικάλκινη Βάνα Ελαστικής Έμφραξης με Ρακόρ	Δίοδος Ορεικάλκινη Ηλεκτροβάνα Βόλτας NC/AC		Φλωτέρ Ορεικάλκινο πλήρες	Φλωτέρ Χαμ.Πίεσης Ορειχ.Βόλτας	Σετ Κρουनों Υδροδείκτη	inch - mm	Σωλήνες Υδροδείκτη Υαλοσωλήνας L = 2000mm	Σωλήνες Υδροδείκτη Ακρυλικού Υαλοσωλήνας L = 2500mm
	€/Τεμ.	Ατμού €/Τεμ.	Νερού €/Τεμ.	€/Σετ	€/Σετ	€/Σετ		€/m	€/m
1/2	Κατόπιν Ζήτησης	89,21	71,75	39,90	10,50	36,40	1/2 -12,5	14,70	
3/4		91,71	77,33	40,50	11,00	46,00	1/2 -13		4,70
1		109,46	104,48	56,80			5/8 -15,5	20,90	
1 1/4		161,41	154,66	104,50			5/8 - 16		6,00
1 1/2	165,81	155,83	153,60			3/4 - 18		6,50	
2	351,87	346,88	171,10			3/4 - 19,2	22,90		
2 1/2			346,60			3/4 - 20		7,00	
3			466,50						
4			558,50						

Προσφέρουμε ποικιλία ειδών για έργα ύδρευσης, υδροηλεκτρικά και φράγματα, η οποία καλύπτει βαλβίδες όλων των τύπων και διαστάσεων, καθώς και χαλυβδοσωλήνες ευθείας ή ελικοειδούς ραφής με τις κατάλληλες εσωτερικές και εξωτερικές επενδύσεις.



DAMPERS



ΒΑΛΒΙΔΑ ΑΣΦΑΛΕΙΑΣ



ΒΑΛΒΙΔΑ ΒΕΛΟΝΗΣ



ΒΑΛΒΙΔΑ ΚΟΙΛΗΣ ΦΛΕΒΑΣ



ΒΑΛΒΙΔΑ ΠΤΩΣΗΣ ΠΙΕΣΗΣ



ΘΥΡΟΦΡΑΓΜΑΤΑ



ΚΛΑΠΕ ΤΕΡΜΑΤΟΣ



ΠΕΤΑΛΟΥΔΑ ΦΛΑΝΤΖΩΤΗ



ΒΑΝΑ ΜΑΧΑΙΡΩΤΗ

Τύπος Α

Μέγιστη Επιτρεπόμενη Πίεση: PN10/ANSI 150

Σύνδεση: Μεταξύ φλαντζών

Υλικό σώματος: Χαυτοσίδηρος GG 25/INOX

Προστασία: Εποξειδική βαφή 250 microns

Οδηγία ολίσθησης: RCH 1000

Σύρτης: AISI 304

Χειρισμός: Χειροτροχός, χειρομοχλός, πνευματικός και ηλεκτρικοί κινητήρες ή σύνδυασμός αυτών.

Παραγόμενες διαστάσεις: DN 50 μέχρι DN 1200

Μεγαλύτερες διαστάσεις κατόπιν παραγγελίας.

Οι μαχαιρωτές βάνες CMO είναι τύπου SEMI LUG σχεδιασμένες για γενικές βιομηχανικές χρήσεις. Η σχεδίαση του σώματος και της έδρας εξασφαλίζει το κλείσιμο της βαλβίδας χωρίς φράξιμο από τα αιωρούμενα σωματίδια.

ΕΦΑΡΜΟΓΕΣ

- Δίκτυα Πολτού - χαρτιού
- Βιολογικοί καθαρισμοί
- Τρόφιμα
- Ορυχεία
- Παραγωγή ενέργειας
- Παραγωγή και διακίνηση υλικών Z σε μορφή σκόνης - κόκκων.

Χειριστήρια

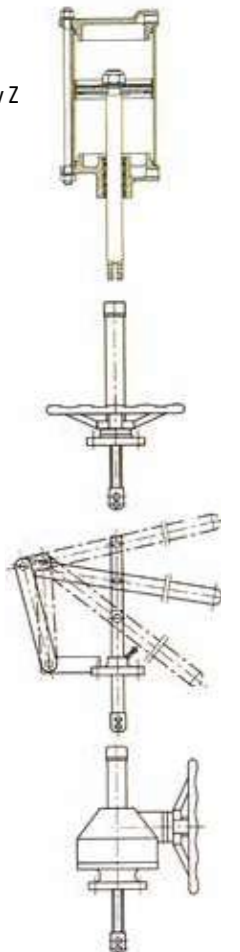

Διάσταση	GG25/INOX	INOX/INOX	GG25/INOX/Πνευμ. κινητήρας D/A
	€/Τεμ.	€/Τεμ.	€/Τεμ.
DN 50	266,85	476,30	681,00
DN 65	274,56	520,03	721,06
DN 80	301,36	589,29	784,53
DN 100	314,36	636,83	895,08
DN 125	375,63	757,15	1141,60
DN 150	422,77	874,48	1288,33
DN 200	620,91	1214,97	1819,52
DN 250	830,14	1713,87	2846,66
DN 300	1054,47	2209,83	3383,71
DN 350	1611,59	3254,59	5370,51
DN 400	1744,09	3735,88	5898,75
DN 450	2354,81		
DN 500	2767,26		



ΤΥΠΟΣ A LUG



ΤΥΠΟΣ AD



ΤΥΠΟΣ L



ΤΥΠΟΣ TD

Βάνες πεταλούδας / Butterfly valves

BUTTERFLY VALVES Βελγίου

Σώμα	GG25	GG25	GG25	GG25	GG25	GG25	DI	GG25
Δίσκος	316	316	316	316	DI Nickel plated	DI Nickel plated	316	316
Έδρα	EPDM	NBR	NBR	PTFE	EPDM	NBR	NBR	VITON
Σύνδεση	WAFER	WAFER	WAFER	WAFER	WAFER	WAFER	LUG	WAFER
Χειρισμός	Μοχλός	Μοχλός	Τροχός	Μοχλός	Μοχλός	Μοχλός	Μοχλός	Μοχλός
Διάσταση	€/Τεμ.	€/Τεμ.	€/Τεμ.	€/Τεμ.	€/Τεμ.	€/Τεμ.	€/Τεμ.	€/Τεμ.
DN 40	82,90	87,90		92,57				96,22
DN 50	83,90	88,95		149,58	74,50	79,00	103,50	103,85
DN 65	92,80	98,40		183,70	81,60	85,90	117,00	121,94
DN 80	108,50	115,00	233,50	216,27	90,20	95,60	139,50	165,41
DN 100	136,50	144,70	302,00	299,25	107,50	114,00	182,50	265,86
DN 125	176,60	187,00	341,00	399,00	129,50	137,30	216,00	359,73
DN 150	234,70	248,80	399,00	506,70	162,10	171,80	285,40	490,18
DN 200	354,40	375,70	570,00	676,35	237,20	251,45	472,90	735,46
DN 250	516,20	547,20	731,00	1.130,00	314,30	333,20		1010,59
DN 300	790,00	837,00	1022,00		441,20	467,70		1611,68



BUTTERFLY VALVES A.X.

Σώμα	DI	DI	DI	DI	DI	DI
Δίσκος	Ελατός Χυτ. Epoxy coated	INOX 316	INOX 316	INOX 316	INOX 316	INOX 316
Έδρα	EPDM	NBR (BUNA)	NBR (BUNA)	VITON	NBR (BUNA)	PTFE
Σύνδεση	WAFER PN 10	WAFER PN 10	LUG PN 10	WAFER PN 10	WAFER PN 10	WAFER PN 10
Χειρισμός	Μοχλός	Μοχλός	Μοχλός	Μοχλός	Τροχός	Μοχλός
Διάσταση	€/Τεμ.	€/Τεμ.	€/Τεμ.	€/Τεμ.	€/Τεμ.	€/Τεμ.
DN 50	30,40	55,40	73,80	188,50	96,30	
DN 65	32,30	69,30	96,30	222,00	107,10	157,50
DN 80	36,10	73,50	110,20	254,90	143,40	196,00
DN 100	45,60	114,70	167,00	357,40	190,30	224,00
DN 125	60,80	152,20	213,60	412,10	227,60	238,00
DN 150	68,40	190,50	249,70	538,50	269,10	265,20
DN 200	105,90	311,70	357,20	744,50	468,70	497,20
DN 250	149,97	454,80	686,20	1.573,60	671,80	
DN 300	191,57	701,70		1.880,30	1.017,00	
DN 350					1.373,80	
DN 400					2.285,80	
DN 450					2.753,60	
DN 500					4.116,10	
DN 600					6.100,50	

BUTTERFLY VALVES JIS

Τύπος	JIS 5K	JIS 10K
Σώμα	DI	DI
Δίσκος	INOX 316	INOX 316
Έδρα	NBR	NBR
Σύνδεση	LUG	LUG
Χειρισμός	Μοχλός	Μοχλός
Διάσταση	€/Τεμ.	€/Τεμ.
DN 50	98,80	99,00
DN 65	115,90	119,00
DN 80	132,20	139,00
DN 100	181,60	184,90
DN 125	236,70	239,00
DN 150	306,30	320,00
DN 200	497,90	499,00
DN 250	797,20	810,20
DN 300	1.142,30	1.150,00

Διατίθεται πλήρης σειρά ανταλλακτικών (έδρες, δίσκοι, χειριστήρια)

Πνευματικοί & ηλεκτρικοί κινητήρες



ISO 5211	AP050 F04	AP063 F05	AP075 F05/07	AP100 F07/10	AP115 F07/10	AP125 F07/10	AP160 F07/12	AP200 F14
	€/Τεμ.							
ΠΝΕΥΜΑΤΙΚΟΙ ΚΙΝΗΤΗΡΕΣ ΔΙΠΛΗΣ ΕΝΕΡΓΕΙΑΣ	126,21	147,67	192,91	302,44	392,95	500,14	857,35	1.607,55
ΣΕΤ ΕΛΑΤΗΡΙΩΝ 12 ΤΕΜΑΧΙΑ	27,72	29,24	40,32	66,02	85,68	134,57	235,87	464,18
ΔΕΙΚΤΗΣ ΘΕΣΗΣ CAM	4,28	4,28	4,28	4,28	7,73	7,73	7,73	7,77
ΜΟΝΑΔΑ ΟΡΙΑΚΩΝ ΔΙΑΚΟΠΩΝ	297,70	297,70	297,70	297,70	297,70	297,70	297,70	297,70
ΗΛΕΚΤΡΟΜ/ΤΙΚΗ 5/2-220V AC 5/2-24V DC	129,31	129,31	129,31	129,31	129,31	129,31	129,31	129,31

Ηλεκτρικοί κινητήρες τετάρτου στροφής



Ηλεκτρικοί κινητήρες πολλαπλών στροφών



BERNARD CONTROLS FIRST BC	ΤΙΜΗ ΚΑΤΑΛΟΓΟΥ €
AQ1L 230VAC/24VDC/13S/IP68/15Nm/F03/F04/F05/DSQ14	410,00
AQ3L 230VAC/24VDC/15S/IP68/30Nm/F03/F04/F05/DSQ14	430,00
AQ7L 230VAC/24VDC/15S/IP68/70Nm/F04/F05/F07/DSQ22	496,50
AQ5 230VAC/16S/IP68/50Nm/F05/F07/SQ14	700,00
AQ10 230VAC/25S/IP68/100Nm/F05/F07/SQ17	720,00
AQ15 230VAC/30S/IP68/150Nm/F05/F07/SQ17	846,00
AQ25 230VAC/30S/IP68/250Nm/F07/F10/SQ22	1.050,00
AQ30 230VAC/35S/IP68/300Nm/F07/F10/SQ22	1.235,00
AQ50 230VAC/35S/IP68/500Nm/F07/F10/SQ27	1.275,00
ΣΥΝΔΕΣΜΟΣ ΠΡΟΣΑΡΜΟΓΗΣ AQ5/10/15/25/30	52,50
ΣΥΝΔΕΣΜΟΣ ΠΡΟΣΑΡΜΟΓΗΣ AQ50	87,50

Κατόπιν ζήτησης οι κινητήρες της σειράς AQ διατίθενται με σε 3PH 380V, και 24VDC, αναλογικοί, και με λειτουργία Logic.



PS AUTOMATION	ΤΙΜΗ ΚΑΤΑΛΟΓΟΥ €
PSR-E STAR 50 230VAC/33S/IP65/50Nm/F05/F07/DSQ17	410,00
PSQ-E 100 230VAC/23S/IP67/100Nm/F05/F07/DSQ22	430,00
PSQ-E 150 230VAC/23S/IP67/150Nm/F05/F07/DSQ22	496,50



BERNARD CONTROLS BC PREMIUM RD CONTROLS FIRST BC
Κατόπιν ζήτησης διατίθενται οι κινητήρες της σειράς:

- Weatherproof Actuators SQ, ST, & ASM
- Explosionproof Actuators SQX, & STX
- Failsafe Actuators FQ
- Continuous Modulating Actuators OAP, MA, MB, MAS, MBS, SQXM, & STXM



Οι τιμές επιβαρύνονται με ΦΠΑ • Η εταιρεία διατηρεί το δικαίωμα αλλαγής των τιμών χωρίς προειδοποίηση

Βάνες ελαστικής έμφραξης

SAINT-GOBAIN

Εξαεριστικά - Αερεξαγωγοί



PAM



Διάσταση	PN 16 με χειροτροχό μικρού μήκους F4 ΚΙΝΑΣ Σώμα: GGG 40 Σύρτης: EPDM	PN 16 με χειροτροχό μικρού μήκους F4 ΙΣΠΑΝΙΑΣ BV-05-47 Σώμα: GJS500 Σύρτης: EPDM	PN 25 χωρίς χειριστήριο μεγάλου μήκους F5 ΙΣΠΑΝΙΑΣ Σώμα: GJS500 Σύρτης: EPDM
	€/Τεμ.	€/Τεμ.	€/Τεμ.
DN 40		102,50	
DN 50	79,50	110,50	125,20
DN 65	90,10	131,20	154,80
DN 80	108,65	150,40	196,20
DN 100	121,90	198,40	244,80
DN 125	198,75	277,00	331,20
DN 150	257,05	314,00	414,00
DN 200	397,50	501,00	640,80
DN 250	530,00	720,00	1006,20
DN 300	781,00	1064,00	1551,60
DN 350		1780,00	
DN 400		2595,00	

Σύνδεση: **Θηλυκό σπείρωμα**
Σώμα: **Έλατος χυτοσίδηρος GS 400-15**
Προστασία: **Εποξειδική βάφη Ελαστικά μέρη: EPDM**
Πλωτήρας: **ABS**
*Διατίθεται και σε φλαντζωτό με κρουνό απομόνωσης

(Εισαγωγή/εξαγωγή αέρα κατά την Αποπλήρωση/ Πλήρωση του δικτύου)
Σύνδεση: **Φλαντζωτή**
Σώμα: **Έλατος χυτοσίδηρος GS 400-15**
Προστασία: **Εποξειδική βάφη Ελαστικά μέρη: EPDM**
Πλωτήρας: **ABS**
Πλέγμα: **Ανοξειδωτο**

(Εισαγωγή/εξαγωγή αέρα κατά την Αποπλήρωση /Πλήρωση του δικτύου και εξαερισμός γραμμής)
Σύνδεση: **Φλαντζωτή**
Σώμα: **Έλατος χυτοσίδηρος GS 400-15**
Προστασία: **Εποξειδική βάφη Ελαστικά μέρη: EPDM**
Πλωτήρας: **ABS**
Πλέγμα: **Ανοξειδωτο**

ΕΞΑΕΡΙΣΤΙΚΟ ΔΙΚΤΥΟΥ ΤΥΠΟΣ 613		ΑΕΡΑΞΑΓΩΓΟΣ ΔΙΚΤΥΟΥ ΔΙΠΛΗΣ ΕΝΕΡΓΕΙΑΣ ΤΥΠΟΣ 611		ΑΕΡΑΞΑΓΩΓΟΣ ΔΙΚΤΥΟΥ ΤΡΙΠΛΗΣ ΕΝΕΡΓΕΙΑΣ ΤΥΠΟΣ 612			
Inch	€/Τεμ.	Διάστ.	Σειρά	€/Τεμ.	Διάστ.	Σειρά	€/Τεμ.
3/4	205,50	DN 50	4000D	322,00	DN 50	4000D	501,50
1	207,60	DN 65	4000D	322,00	DN 65	4000D	501,50
		DN 80	6000D	550,50	DN 80	6000D	759,30
					DN 100	9000D	1.010,00
					DN 150	9000D	1.155,00

Για περισσότερα τεχνικά στοιχεία, συμβουλευτείτε τα σχετικά τεχνικά έντυπα. Κατόπιν ζήτησης διατίθενται ευρωπαϊκές βάνες με σύρτη από NBR για αποχέτευση καθώς και ISO TOP υλοποιήσεις.

Μειωτές πίεσης για δίκτυα νερού



Διάσταση	ACV Μείωσης Πίεσης DI/Inox PN 16	ACV Αντιπληγματική DI/Inox PN 16	ACV Ρύθμισης Παρόχνης DI/Inox PN 16	Μείωσης Πίεσης PN 16 1,5-6bar
	€/Τεμ.	€/Τεμ.	€/Τεμ.	€/Τεμ.
DN 50	2147,00	2208,00	2539,00	630,00
DN 65	2240,00	2627,00	3021,00	820,00
DN 80	2473,00	2796,00	3215,00	890,00
DN 100	2629,00	2889,00	3322,00	1040,00
DN 125	3185,90	3654,00	4202,00	2060,00
DN 150	3380,00	3795,00	4365,00	2320,00
DN 200	4769,00	5257,00	6046,00	3900,00
DN 250	7149,00	7776,00	8942,00	
DN 300	10394,00	11133,00	12803,00	
DN 350	12749,00	13725,00	15.784,00	
DN 400	19764,00	21331,00	24531,00	

Ο μειωτής διατίθεται και σε πίεση λειτουργίας 25 bar. Επικοινωνήστε μαζί μας για άλλες πιέσεις ή ρυθμίσεις πίεσης εξόδου.

Βάνες στρεφόμενου δίσκου διπλής εκκεντρότητας

SAINT-GOBAIN

PAM

PN 16	
Διάσταση	€/Τεμ.
DN 150	2337,02
DN 200	2602,21
DN 250	3146,02
DN 300	3505,86
DN 350	4190,02
DN 400	5010,56
DN 450	5715,97
DN 500	6000,00
DN 600	8718,24
DN 700	11745,57
DN 800	17222,34
DN 900	19758,30
DN 1000	27126,21
DN 1200	40740,19
DN 1400	
DN 1500	
DN 1600	Κατόπιν Ζήτησης
DN 1800	
DN 2000	

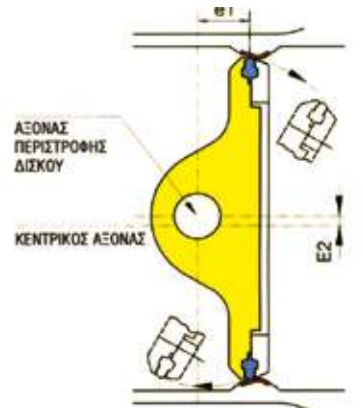

Πιέσεις λειτουργίας: 10 bar, 16 bar, 25 bar (Οι τιμές που αναγράφονται είναι για PN16)

Μήκος: ISO 5752 14/EN 558 - 1

Προδιαγραφή κατασκευής: BS 5155, DIN 3554 part 1 - 2, ANSI/AWWA, C504 - 87

Σύνδεση: Φλαντζωτή ISO 7005 - 2 / EN 1092 - 2

Υλικό σώματος: Ελατός χυτοσίδηρος GJS - 500 - 7

Υλικό δίσκου: Ελατός χυτοσίδηρος GJS - 500 - 7

Προστασία: Εποξειδική Βαφή 250 microns

Χειρισμός: Με γρναζοκιβώτιο ή με ηλεκτροκινητήρα

Βελονοειδείς ρυθμιστικές βαλβίδες

SAINT-GOBAIN

PAM

Χειροκίνητες & ηλεκτροκίνητες

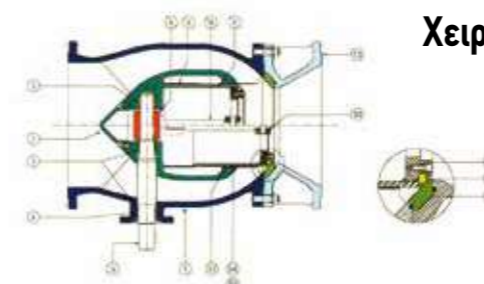

PN 16	
Διάσταση	€/Τεμ.
DN 100	6396,13
DN 150	8065,22
DN 200	12994,18
DN 250	14564,35
DN 300	16802,18
DN 350	18149,79
DN 400	21063,49
DN 450	23820,61
DN 500	25499,78
DN 600	34431,62
DN 700	46461,62
DN 800	66318,53
DN 900	82898,14
DN 1000	107543,01



Πιέσεις λειτουργίας: 10 bar, 16 bar, 25 bar

Μήκος FACE TO FACE: ISO 5752 14/EN 558 - 1

Προδιαγραφή κατασκευής: BS 5155, DIN 3554 part 1 - 2, ANSI/AWWA, C504 - 87

Σύνδεση: Φλαντζωτή ISO 7005 - 2 / EN 1092 - 2

Υλικό σώματος: Ελατός χυτοσίδηρος GJS - 500 - 7

Υλικό δίσκου: Ελατός χυτοσίδηρος GJS - 500 - 7

Στεγάνωση: EPDM

Προστασία: Εποξειδική Βαφή 250 microns

Χειρισμός: Με γρναζοκιβώτιο ή με ηλεκτροκινητήρα

Ενωτικά θηλυκά για σωλήνες PVC & PE PN 10/16

 Τύπος: για PE και PVC
 Αγκύρωση (MONO ΓΙΑ PE): Με δακτύλιο Brass Cu Zn
 Υλικό Σώματος: Ελατός Χυτοσίδηρος
 Ελαστικό Παρέμβυσμα: EPDM
 Προστασία: Εποξειδική Βαφή 250 μm



Διαστάσεις		για PE	για PVC
DN Φλάντζας	DN Σωλήνα	€/Τεμ.	€/Τεμ.
40/50	50	18,00	14,35
50	63	21,75	16,25
65	63	26,20	19,85
65	75	30,25	23,50
80	90	38,15	27,25
100	110	46,55	32,25
125	125	54,15	38,55
125	140	61,85	43,90
150	160	81,25	54,60
200	200	104,80	68,45
200	225	112,65	79,50
250	250	152,90	108,20
250/280	280	171,10	111,85
300	315	223,25	150,50
400	400	316,05	225,80

ΣΥΝΔΕΣΜΟΣ ΜΕ ΑΓΚΥΡΩΣΗ ΓΙΑ PE/PVC, DI/EPDM+BRASS PN10/PN16		ΗΜΙΦΛΑΤΖΩΤΟΣ ΣΥΝΔΕΣΜΟΣ ΜΕ ΑΓΚΥΡΩΣΗ ΓΙΑ PE/PVC, DI/EPDM+BRASS PN10/PN16		
PE Διάσταση	€/Τεμ.	PE Διάσταση	DN Φλάντζας	€/Τεμ.
50	71,46	50	50	53,97
63	74,51	63	50	55,74
75	82,66	75	65	62,46
90	78,06	90	80	60,64
110	95,97	110	100	74,21
125	136,80	125	125	98,13
160	171,66	160	150	127,92
200	205,01	200	200	153,45

Ζωστήρες & σύνδεσμοι σωλήνων



ΖΩΣΤΗΡΕΣ ΓΙΑ ΣΩΛΗΝΕΣ PVC & PE		
Φ mm	Έξοδος(inch)	€/Τεμ.
25	1/2	14,62
32	1/2	17,41
32	3/4	17,50
40	1/2	18,53
40	3/4	18,66
40	1	18,75
50	3/4	20,29
50	1	20,38
50	1 1/4	21,54
60	3/4	22,85
63	1	21,95
63	1 1/4	22,85
63	1 1/2	23,81
63	2	24,83
75	3/4	28,00
75	1	26,27
75	1 1/4	27,20
75	1 1/2	28,03
75	2	31,00

ΖΩΣΤΗΡΕΣ ΓΙΑ ΣΩΛΗΝΕΣ PVC & PE		
Φ mm	Έξοδος(inch)	€/Τεμ.
90	3/4	28,50
90	1	29,47
90	1 1/4	30,24
90	1 1/2	33,50
90	2	33,50
110	1	35,10
110	1 1/4	36,19
110	1 1/2	37,15
110	2	37,70
125	1	43,40
125	1 1/4	44,40
125	1 1/2	44,40
125	2	44,40
140	1	45,31
140	1 1/4	46,34
140	1 1/2	46,98
140	2	47,26

ΖΩΣΤΗΡΕΣ ΓΙΑ ΣΩΛΗΝΕΣ PVC & PE		
Φ mm	Έξοδος(inch)	€/Τεμ.
160	1	64,00
160	1 1/4	64,00
160	1 1/2	64,00
160	2	64,00
180	1	121,50
180	2	125,50
200	1	75,01
200	1 1/4	75,68
200	1 1/2	77,09
200	2	87,10
225	2	88,00
250	1 1/4	78,69
250	2	115,20
280	2	118,43
315	2	160,00

Επισκευαστικοί & ενωτικοί σύνδεσμοι



ΣΥΝΔΕΣΜΟΙ REPAIR - CLAMPS MULTI - FLEX SS304 - NBR	
Inch	€/Τεμ.
3/4	40,50
1	49,01
1 1/4	52,80
1 1/2	56,64
2	75,42
2 1/2	78,06
3	86,57
3 1/2	98,90
4	105,50
5	120,97
6	155,25
8	218,64
10	241,23
12	249,45
14	305,21
16	387,38
18	422,60
20	490,00

ΣΥΝΔΕΣΜΟΣ (ΟΛΙΣΘΑΙΝΟΥΣΑ) ΕΛΑΤΟΣ ΧΥΤΟΣΙΔΗΡΟΣ	
Inch	€/Τεμ.
1 1/2	30,52
2	33,46
2 1/2	40,21
3	42,55
3 1/2	49,74
4	54,29
5	64,56
6	70,43
8	88,63
10	108,88
12	128,98
14	172,27
16	201,03
18	271,46
20	277,33

ΣΥΝΔΕΣΜΟΙ REPAIR - CLAMPS RS1 - L300		
inch	Ευρος	€/Τεμ.
2	60-67	108,81
2 1/2	67-75	113,09
2 1/2	75-83	113,43
3	87-97	115,04
3	88-110	120,00
3 1/2	98-108	121,50
3 1/2	102-112	125,33
4	106-116	128,00
4	108-118	128,50
4	113-123	128,98
5	118-128	129,90
5	133-144	140,12
6	151-161	142,50
6	159-170	143,77
6	165-175	147,77
7	193-203	141,30
8	215-226	170,59
10	261-271	231,09
12	300-310	240,00
12	315-326	253,55
12	320-330	258,55
14	350-360	280,00
16	404-424	358,46

ΣΥΝΔΕΣΜΟΣ(ΟΛΙΣΘΑΙΝΟΥΣΑ) ΜΕ ΡΑΚΟΡ	
Inch	€/Τεμ.
1/2	17,46
3/4	23,18
1	28,41
1 1/4	36,16
1 1/2	46,52
2	61,98

ΗΜΙΦΛΑΤΖΩΤΟΣ ΣΥΝΔΕΣΜΟΣ ΜΕΓΑΛΩΝ ΑΝΟΧΩΝ				
Φ mm	Ευρος	Φλάντζα	Πίεση	€/Τεμ.
50	59-72	DN 50	PN 10/16	71,50
65	72-85	DN 65	PN 10/16	80,60
80	88-103	DN 80	PN 10/16	102,00
100	109-128	DN 100	PN 10/16	116,00
125	132-153	DN 125	PN 10/16	157,00
150	159-182	DN 150	PN 10/16	165,00
175	192-210	DN 200	PN 10	199,00
200	218-235	DN 200	PN 10	226,00
250	272-289	DN 250	PN 10	231,00

ΣΥΝΔΕΣΜΟΣ ΜΕΓΑΛΩΝ ΑΝΟΧΩΝ				
Φ mm	Ευρος	Φλάντζα	Πίεση	€/Τεμ.
50	59-72	DN 50	PN 10/16	67,50
65	72-85	DN 65	PN 10/16	74,00
80	88-103	DN 80	PN 10/16	82,80
100	109-128	DN 100	PN 10/16	129,00
125	132-153	DN 125	PN 10/16	162,50
150	159-182	DN 150	PN 10/16	196,00
200	218-235	DN 200	PN 10	256,00
250	272-289	DN 250	PN 10	288,00
300	315-335	DN 300	PN 10	414,00

ΕΞΑΡΜΟΣΙΣ ΜΕ ΚΑΝΟΝΙΚΕΣ ΝΤΙΖΕΣ Ντίτζες & περικόχλια : καλύβδινα γαλβανιζέ		
Διάσταση	PN10	PN16
DN	PN10	PN16
50	129,5	137,35
65	155,75	162,475
80	192,5	202,34
100	227,5	217,75
125	294	288,1
150	329	385,25
200	518	529,3
250	682,5	757,1
300	834,75	938
350	1242,5	1467,3
400	1431,5	1782,2
450	1631	2030,1
500	1935,5	2408,65
600	2663,5	3326,55
700	3279,5	4080,3

ΖΩΣΤΗΡΑΣ ΕΛΑΤΟΥ ΧΥΤΟΣΙΔΗΡΟΥ ΜΕ 2 ΖΩΝΕΣ ΓΙΑ Α/Σ			
DN	Ευρος	έξοδος (inch)	€/Τεμ.
80	90 - 120	2	83,00
100	120 - 150	2	85,00
150	150 - 190	2	88,00



Επιστόμια χαλύβδινα κατά DIN



DN	Ατμοφράκτες ίσιοι χαλύβδινοι PN 40		Ατμοφράκτες γωνιακοί χαλύβδινοι PN 40		Βαλβίδες αντ/φής έδρας PN 40	Βάνες οβάλ PN 25 χυτοχαλύβδινες	Φίλτρα χαλύβδ. φλαντζωτά PN 25/40	Φίλτρα χαλύβδ. φλαντζωτά ANSI 150	inch	Φίλτρα χαλύβδ. βόλτας PN 40	Βαλβίδες χαλύβδ. βόλτας PN 500
	A.X. €/Τεμ.	E.U. €/Τεμ.	A.X. €/Τεμ.	E.U. €/Τεμ.	€/Τεμ.	€/Τεμ.	€/Τεμ.	€/Τεμ.		€/Τεμ.	€/Τεμ.
15	80,70	134,80	93,91	142,88	84,52				1/4		15,61
20	93,03	140,40	105,65	165,30	88,33		79,53		3/8		18,87
25	115,92	146,44	135,00	191,90	96,11		142,33		1/2	60,16	20,25
32	138,52	191,52	146,74	225,34	142,33		195,16		3/4	98,31	28,17
40	178,14	238,26	184,89	305,52	158,47	249,45	222,16		1	136,46	55,47
50	212,77	293,36	248,86	357,20	176,52	274,39	278,80	256,79	1 1/4	168,75	80,70
65	279,68	402,42	322,82	559,36	331,62	306,68	491,56	278,80	1 1/2	192,22	
80	325,17	532,38	353,93	729,60	440,21	391,78	513,57	434,34	2	233,31	
100	436,98	717,44	545,85	970,90	476,89	517,98	689,66	660,31			
125	584,30	1054,12	622,16	1644,80	724,87	868,67	968,45	698,46			
150	854,59	1525,70	909,76	2277,60	1.097,58	1.033,02	1.324,80	748,35			
200	1.596,48	2393,24	1.661,04	3883,20	1.391,64	1.413,06		1.388,11			
250	2.689,66	4620,00				1.652,68		2.210,00			
300	4.169,92					2.048,00					

Σφαιρικοί κρουνοί χαλύβδινοι



inch	Ball Valve χαλύβδινο 3PC FB WCB/316 180°C ΙΣΠΑΝΙΑΣ	Ball Valve χαλύβδινο 3PC 800lbs BSPT & SW 260°C ΙΤΑΛΙΑΣ	Ball Valve χαλύβδινο 3PC 800lbs PN 40 φλαντζωτό	Ball Valve χαλύβδινο PN 500/350	Ball Valve χαλύβδινο ANSI 150lbs A.X.	Ball Valve χαλύβδινο ANSI 150lbs Ευρώπης	Ball Valve χαλύβδινο WAFER PN 40 F.S.
	€/Τεμ.	€/Τεμ.	€/Τεμ.	€/Τεμ.	€/Τεμ.	€/Τεμ.	€/Τεμ.
1/4	19,87			18,25			
3/8	19,87			19,94			
1/2	25,63	47,25	110,90	21,69			69,53
3/4	32,65	49,60	115,04	41,51			68,47
1	41,65	70,14	151,72	54,26			91,75
1 1/4	65,38	85,69	171,09	115,23			134,45
1 1/2	80,14	112,99	238,88	173,44	156,42		156,66
2	146,56	136,82	266,76	280,60	214,82	333,50	212,28
2 1/2	271,70	226,79	392,37		382,43	452,60	445,79
3	393,37	386,79	525,31		381,51	629,40	543,44
4	865,26	606,90	804,1		592,81	972,50	965,87
5					704,33	1698,00	1.088,00
6					972,32	2104,00	1.834,79
8						6250,00	

Επιστόμια χαλύβδινα κατά ANSI Class 800Lbs



ΒΑΝΕΣ ΧΑΛΥΒΔΙΝΕΣ		ΑΤΜΟΦΡΑΚΤΕΣ ΧΑΛΥΒΔΙΝΟΙ		ΚΛΑΠΕ ΧΑΛΥΒΔΙΝΑ		ΒΑΛΒΙΔΕΣ ΧΑΛΥΒΔΙΝΕΣ PISTON ΟΡΙΖΟΝΤΙΕΣ 800Lbs		ΒΑΛΒΙΔΕΣ ΧΑΛΥΒΔ. ΜΠΙΛΙΑΣ ΟΡΙΖΟΝΤΙΕΣ 800Lbs		ΒΑΛΒΙΔΕΣ ΧΑΛΥΒΔ. ΜΠΙΛΙΑΣ ΚΑΘΕΤΕΣ 800Lbs		ΒΑΝΑ ΣΥΡΤΟΥ 800Lbs INOX ΒΟΛΤΑΣ	
Inch	€/Τεμ.	Inch	€/Τεμ.	Inch	€/Τεμ.	Inch	€/Τεμ.	Inch	€/Τεμ.	Inch	€/Τεμ.	Inch	€/Τεμ.
1/4	40,88	1/2	43,26	1/2	49,68	1/2	37,15	1/4	37,15	1/2	85,11	1/2	525,66
3/8	40,88	3/4	47,98	3/4	55,11	3/4	41,20	3/4	41,20	3/4	102,42	3/4	535,06
1/2	40,88	1	82,25	1	71,05	1	53,41	1	53,41	1	121,79	1	649,45
3/4	45,11	1 1/4	99,19	1 1/4	107,67	1 1/4	85,14	1 1/4	85,14	1 1/2	220,10	1 1/4	1.215,00
1	58,40	1 1/2	135,32	1 1/2	136,49	1 1/2	110,05	1 1/2	110,05	2	309,90	1 1/2	1.231,11
1 1/4	93,44	2	168,04	2	168,89	2	136,52	2	136,52			2	1.505,80
1 1/2	120,91												
2	150,08												

Βάνες - Κλαπέ - Ατμοφράκτες χαλύβδινα φλαντζωτά ANSI ΠΙΣΤΟΠΟΙΗΤΙΚΑ ΥΛΙΚΩΝ & ΔΟΚΙΜΩΝ ΣΥΜΦΩΝΑ ΜΕ DIN 50049/3.1



Inch	Κατά ANSI - Προέλευση E.E. (PED, CE marked, ISO)								
	ΒΑΝΕΣ ΣΥΡΤΟΥ API STD600 RF,BB,OS&Y,A216WCB/F6HF			ΚΛΑΠΕ API STD600,RF,BB,A216WCB/F6HF			ΑΤΜΟΦΡΑΚΤΕΣ API STD600,RF,BB,OS&Y,A216WCB/F6HF		
	€/Τεμ.			€/Τεμ.			€/Τεμ.		
	Class 150lbs	Class 300lbs	Class 600lbs	Class 150lbs	Class 300lbs	Class 600lbs	Class 150lbs	Class 300lbs	Class 600lbs
1 1/2	290,20								
2	290,20	361,60	509,00	259,60	300,60	385,20	348,80	411,00	540,00
2 1/2	401,80	482,60	750,20	317,00	388,60	551,80	428,60	528,40	739,60
3	442,00	592,80	830,60	366,40	463,80	639,80	504,80	651,60	857,00
4	602,80	799,60	1214,40	527,80	634,00	1003,80	722,00	868,80	1491,00
5									
6	884,00	1473,40	2430,00	795,40	1244,40	1772,60	1097,60	1643,60	2858,40
8	1420,00	2201,20	4462,40	1330,60	1890,00	3334,00	2054,40	3075,60	4912,80
10	2057,80	3322,20	6362,60	1954,60	2723,60	5984,40	3093,20	4783,60	10535,60
12	2723,40	4713,20	8528,40	2752,80	3709,60	7941,40	5165,20	6515,20	13529,00
14	4419,20			4678,00					
16	5780,80			5781,40					
18	7278,20			7014,00					
20	9332,40			8252,40					

Ασφαλιστικά



ΟΡΕΙΧΑΛΚΙΝΑ ΓΩΝΙΑΚΑ ΓΕΡΜΑΝΙΑΣ

Inch	€/Τεμ.
1/2	58,66
3/4	67,26
1	103,15
1 1/4	140,85
1 1/2	222,82
2	310,49

ΕΛΑΤΗΡΙΟΥ

Σύνδεση: θηλυκό σπείρωμα BSPT
Δίσκος Jenkins: θερμοκρασία έως 200°C
Δίσκος Teflon: θερμοκρασία έως 150°C
Εύρος πίεσης: 0,5-2,5 Atm
2-12 Atm
12-20 Atm
Χρήση: νερό, ατμός

ΡΥΘΜΙΖΟΜΕΝΟ ΓΩΝΙΑΚΟ ΑΣΦΑΛΙΣΤΙΚΟ ΕΔΡΑ ΤΕΦΛΟΝ ΡΝ16 0-8bar

inch	€/Τεμ.
3/8	29,95
1/2	34,20
3/4	46,82
1	62,76
1 1/4	104,40
1 1/2	143,46
2	200,44
2 1/2	539,56
3	664,14
4	850,00

ΜΟΧΛΟΥ ΟΡΕΙΧΑΛΚΙΝΑ ΓΩΝΙΑΚΑ

Inch	€/Τεμ.
1/2	67,23
3/4	74,07
1	114,34

ΕΛΑΤΗΡΙΟΥ

Σύνδεση: θηλυκό σπείρωμα BSPT
Δίσκος: Teflon/150°C
Πίεση 1-16 Atm
Χρήση: νερό, ατμός

ΟΡΕΙΧΑΛΚΙΝΑ ΓΩΝΙΑΚΑ ΑΝΤΙΒΑΡΟΥ ΓΕΡΜΑΝΙΑΣ

Inch	€/Τεμ.
1 1/4	197,51
1 1/2	267,77
2	378,87

Πίεσης: 2-6 Atm,
1,5-4 Atm
Χρήση: νερό, ατμός



ΟΡΕΙΧΑΛΚΙΝΑ ΑΕΡΟΣ

Inch	€/Τεμ.
1/2	73,43

ΕΛΑΤΗΡΙΟΥ

Σύνδεση: θηλυκό σπείρωμα BSP-P
Έδρα: PTFE/225°C
Εύρος πίεση: 0,2-50bar



ΚΛΕΙΣΤΟΥ ΤΥΠΟΥ 317

Inch	€/Τεμ.
1/2	46,96
3/4	52,82
1	72,49
1 1/4	176,08

Χρήση: ατμός, αέρας, νερό, πετρελαιοειδή
Πίεση: 1-10Atm



ΑΣΦΑΛΙΣΤΙΚΟ ΦΛΑΤΖΩΤΟ ΡΝ16

inlet DN	outlet DN	€/Τεμ.
20	32	931,41
25	40	995,22
32	50	1.097,28
40	65	1.377,99
50	80	1.719,27
65	100	2.376,42
80	125	3.110,04
100	150	4.714,53
125	200	6.411,48
150	250	9.499,92

ΑΣΦΑΛΙΣΤΙΚΟ ΦΛΑΤΖΩΤΟ ΡΝ16

inlet DN	outlet DN	€/Τεμ.
20	32	985,62
25	40	1.088,64
32	50	1.167,15
40	65	1.461,96
50	80	1.831,56
65	100	2.489,94
80	125	3.342,15
100	150	5.165,16
125	200	6.880,68
150	250	10.204,29

ΑΣΦΑΛΙΣΤΙΚΟ ΦΛΑΤΖΩΤΟ ΡΝ40

inlet DN	outlet DN	€/Τεμ.
20	32	1.244,01
25	40	1.244,01
32	50	1.537,47
40	65	1.901,13
50	80	2.309,40
65	100	3.183,42
80	125	4.274,34
100	150	6.220,11

ΑΣΦΑΛΙΣΤΙΚΟ ΦΛΑΤΖΩΤΟ ΡΝ40

inlet DN	outlet DN	€/Τεμ.
20	32	1.503,15
25	40	1.528,41
32	50	1.863,15
40	65	2.147,37
50	80	2.550,00
65	100	3.870,00
80	125	4.470,00
100	150	6.870,00
125	200	10.500,00
150	250	13.578,96

ΧΥΤΟΣΙΔΗΡΟΣ G625

Trims: SS, Closed bonnet, με μοχλό δοκιμής, TS: -10°C/+200°C, κατάλληλο για ατμό, αέρια και υγρά.

ΧΥΤΟΣΙΔΗΡΟΣ G625

Έδρα: EPDM, Closed bonnet, με μοχλό δοκιμής, TS: -10°C/+120°C, κατάλληλο για νερό.

ΧΥΤΟΣΙΔΗΡΟΣ ΕΛΑΤΟΣ G6640

Trims: SS, Closed bonnet, με μοχλό δοκιμής, TS: -10°C/+350°C, κατάλληλο για ατμό, αέρια και υγρά.

ΧΑΛΥΒΔΙΝΟ GS-C25

Trims: SS, Closed bonnet, με μοχλό δοκιμής, TS: -10°C/+300°C, κατάλληλο για ατμό, αέρια και υγρά.

Υαλοστάσια

ΥΑΛΟΣΤΑΣΙΑ LEVEL

ΧΑΛΥΒΔΙΝΑ ΡΝ 40, ΜΕ ΡΑΒΔΩΤΟ ΓΥΑΛΙ, ΜΕ ΧΑΛΥΒΔΙΝΟΥΣ ΚΡΟΥΝΟΥΣ ΡΝ 40, ΦΛΑΤΖΩΤΟΙ

ΥΑΛΟΣΤΑΣΙΑ LRB-PX

	€/Τεμ.
ΥΑΛΟΣΤΑΣΙΟ Mod. 11	190,50
ΥΑΛΟΣΤΑΣΙΟ Mod. 12 – 1 LG	190,50
ΥΑΛΟΣΤΑΣΙΟ Mod. 13 – 2 LG	190,50
ΥΑΛΟΣΤΑΣΙΟ Mod. 14 – 3 LG	203,22
ΥΑΛΟΣΤΑΣΙΟ Mod. 15 – 4 LG	212,00
ΥΑΛΟΣΤΑΣΙΟ Mod. 16 – 5 LG	221,00
ΥΑΛΟΣΤΑΣΙΟ Mod. 17 – 6 LG	227,00
ΥΑΛΟΣΤΑΣΙΟ Mod. 18 – 7 LG	241,20
ΥΑΛΟΣΤΑΣΙΟ Mod. 19 – 8 LG	249,00

ΚΡΟΥΝΟΙ ΥΑΛΟΣΤΑΣΙΩΝ

	€/Ζεύγος
ΖΕΥΓΟΣ ΚΡΟΥΝΩΝ DN 20, ΡΝ 40	305,00

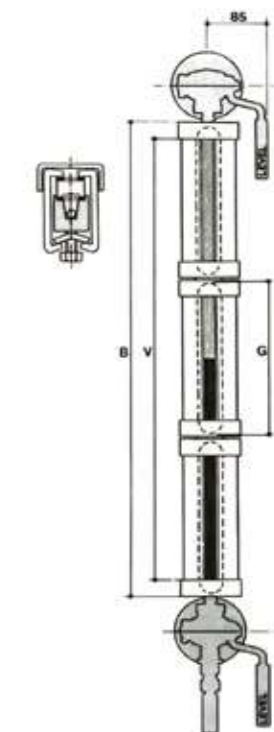

Αυτόματες θερμοστατικές βαλβίδες



ΑΥΤΟΜΑΤΕΣ ΘΕΡΜΟΣΤΑΤΙΚΕΣ ΒΑΛΒΙΔΕΣ CLORIUS CONTROLS ΚΑΤΑΛΛΗΛΕΣ ΓΙΑ ΑΤΜΟ, ΝΕΡΟ, ΘΕΡΜΟ ΛΑΔΙ

Διάσταση	ΤΥΠΟΣ L1S GUN METAL ΡΝ16 ΒΙΔΩΤΕΣ ΜΟΝΗΣ ΕΔΡΑΣ	ΤΥΠΟΣ M1F G6-25, ΡΝ16 ΦΛΑΝΤΖΩΤΕΣ ΜΟΝΗΣ ΕΔΡΑΣ	ΤΥΠΟΣ M2F G6-25, ΡΝ16 ΦΛΑΝΤΖΩΤΕΣ ΔΙΠΛΗΣ ΕΔΡΑΣ	ΤΥΠΟΣ G1F GGG-40.3, ΡΝ25 ΦΛΑΝΤΖΩΤΕΣ ΜΟΝΗΣ ΕΔΡΑΣ	ΤΥΠΟΣ G2F GGG-40.3, ΡΝ25 ΦΛΑΝΤΖΩΤΕΣ ΔΙΠΛΗΣ ΕΔΡΑΣ	ΤΥΠΟΣ H1F GS-C25, ΡΝ40 ΦΛΑΝΤΖΩΤΕΣ ΜΟΝΗΣ ΕΔΡΑΣ	ΤΥΠΟΣ H2F GS-C25, ΡΝ40 ΦΛΑΝΤΖΩΤΕΣ ΔΙΠΛΗΣ ΕΔΡΑΣ
	€/τεμ						
DN 15	270,00	398,00		577,00		747,00	
DN 20	295,00	446,00	634,00	650,00	929,00	544,00	730,00
DN 25	350,00	506,00	785,00	737,00	1.140,00	614,00	821,00
DN 32		609,00	964,00	940,00	1.442,00	785,00	1.021,00
DN 40		744,00	1.126,00	1.046,00	1.680,00	875,00	1.246,00
DN 50		897,00	1.350,00	1.307,00	2.037,00	1.090,00	1.540,00
DN 65			2.158,00				2.232,00
DN 80			2.800,00				3.913,00
DN 100			3.574,00				4.374,00
DN 125			5.400,00				9.156,00
DN 150			7.086,00				9.156,00



ΘΕΡΜΟΣΤΑΤΕΣ ΜΕ ΧΑΛΚΙΝΟ ΕΜΒΑΠΤ/ΝΟ ΣΤΕΛΕΧΟΣ ΚΑΙ ΧΑΛΚΙΝΟ ΤΡΙΧΟΕΙΔΕΣ 3m

Τύπος	€/τεμ
V 2.05 (200 N) 0-60/30-90/60-120°C	684,00
V 4.03 (400 N) 0-160°C	894,00
V 4.05 (400 N) 0-120/40-160°C	894,00
V 4.10 (400 N) 0-60/30-90/60-120°C	993,00
V 8.09 (800 N) 0-120/40-160°C	1.410,00
V 8.18 (800N) INOX 0-60/30-90/60-120°C	1.966,00

COOLING UNIT - ΤΟΠΟΘΕΤΟΥΝΤΑΙ ΓΙΑ ΤΗΝ ΠΡΟΣΤΑΣΙΑ ΤΟΥ ΘΕΡΜΟΣΤΑΤΗ ΣΕ ΠΕΡΙΠΤΩΣΗ ΥΨΗΛΗΣ ΘΕΡΜΟΚΡΑΣΙΑΣ ΔΙΕΡΧΟΜΕΝΟΥ ΡΕΥΣΤΟΥ

Τύπος	€/τεμ
KS 4 (150°C < Tmax < 250°C)	142,00
KS 5 (250°C < Tmax < 350°C)	659,00

Αυτόματες ηλεκτροκίνητες βαλβίδες



ΑΥΤΟΜΑΤΕΣ ΗΛΕΚΤΡΟΚΙΝΗΤΕΣ ΒΑΛΒΙΔΕΣ GGG 40.3, PN 16/25, ΦΛΑΝΤΖΩΤΕΣ

Διάσταση	ΔΙΟΔΕΣ ΑΤΜΟΥ-ΝΕΡΟΥ	ΤΡΙΟΔΕΣ ΑΤΜΟΥ-ΝΕΡΟΥ	ΔΙΟΔΕΣ ΘΕΡΜΟΥ ΛΑΔΙΟΥ	ΤΡΙΟΔΕΣ ΘΕΡΜΟΥ ΛΑΔΙΟΥ
	€/Τεμ.			
DN 15	1.475,00	1.556,00	1.630,00	1.720,00
DN 20	1.485,00	1.567,00	1.641,00	1.731,00
DN 25	1.504,00	1.586,00	1.671,00	1.763,00
DN 32	1.556,00	1.637,00	1.726,00	1.821,00
DN 40	1.630,00	1.748,00	1.833,00	1.934,00
DN 50	1.767,00	1.907,00	1.966,00	2.074,00
DN 65	2.003,00	2.158,00	2.212,00	2.334,00
DN 80	2.347,00	2.510,00	2.552,00	2693,00
DN 100	2.935,00	3.100,00	3.147,00	3.321,00
DN 125		4.882,00		4.927,00
DN 150		6.124,00		6.187,00



Ατμοπαγίδες



ΘΕΡΜΟΣΤΑΤΙΚΗ ΑΤΜΟΠΑΓΙΔΑ ADCA TH13A

ΟΡΕΙΧΑΛΚΙΝΗ, Pmax: 16 bar, Tmax: 260°C, ΔΡ: 13 bar, Τλειτ.: 200°C, ΒΙΔΩΤΗ BSP

ΔΙΑΣΤΑΣΗ	ΤΙΜΗ (€/τεμ)
1/2"	192,30



ΘΕΡΜΟΣΤΑΤΙΚΗ ΑΤΜΟΠΑΓΙΔΑ ADCA TH32Y

ΧΑΛΥΒΔΙΝΗ P250GH, Pmax40 bar, Tmax: 300°C, ΔΡ: 22 bar, Τλειτ.: 250°C

ΔΙΑΣΤΑΣΗ	ΤΙΜΗ (€/τεμ)	
	ΒΙΔΩΤΕΣ	ΦΛΑΝΤΖΩΤΕΣ
1/2"	301,57	380,49
3/4"	317,20	416,35
1"	328,30	424,95



ΘΕΡΜΟΔΥΝΑΜΙΚΗ ΑΤΜΟΠΑΓΙΔΑ ADCA DT40-2

ΑΝΟΞΕΙΔΩΤΗ CF8M, Pmax: 63 bar, Tmax: 300°C, ΔΡ: 40 bar, Τλειτ.: 300°C

ΔΙΑΣΤΑΣΗ	ΤΙΜΗ (€/τεμ)	
	ΒΙΔΩΤΕΣ (Pmax63 bar)	ΦΛΑΝΤΖΩΤΕΣ (Pmax40 bar)
3/8"	184,98	
1/2"	184,98	438,55
3/4"	234,22	558,60
1"	274,40 €	607,60 €



ΘΕΡΜΟΔΥΝΑΜΙΚΗ ΑΤΜΟΠΑΓΙΔΑ ADCA DT46

ΧΑΛΥΒΔΙΝΗ C 22.8, Tmax: 400°C, ΔΡ: 46 bar, Τλειτ.: 400°C

ΔΙΑΣΤΑΣΗ	ΤΙΜΗ (€/τεμ)	
	ΒΙΔΩΤΕΣ (Pmax100 bar)	ΦΛΑΝΤΖΩΤΕΣ (Pmax40 bar)
1/2"	201,88	324,38
3/4"	201,88	334,18
1"	234,71	374,36

Αυτόματες πνευματικές βαλβίδες



ΑΥΤΟΜΑΤΕΣ ΠΝΕΥΜΑΤΙΚΕΣ ΒΑΛΒΙΔΕΣ GGG 40.3, PN 16/25, ΦΛΑΝΤΖΩΤΕΣ

Διάσταση	ΔΙΟΔΕΣ ΑΤΜΟΥ-ΝΕΡΟΥ	ΤΡΙΟΔΕΣ ΑΤΜΟΥ-ΝΕΡΟΥ	ΔΙΟΔΕΣ ΘΕΡΜΟΥ ΛΑΔΙΟΥ	ΤΡΙΟΔΕΣ ΘΕΡΜΟΥ ΛΑΔΙΟΥ
	€/Τεμ.			
DN 15	1.271,00	1.353,00	1.427,00	1.518,00
DN 20	1.282,00	1.364,00	1.438,00	1.530,00
DN 25	1.300,00	1.382,00	1.467,00	1.561,00
DN 32	1.353,00	1.434,00	1.523,00	1.620,00
DN 40	1.427,00	1.545,00	1.630,00	1.734,00
DN 50	1.563,00	1.704,00	1.763,00	1.875,00
DN 65	1.846,00	2.001,00	2.055,00	2.186,00
DN 80	2.190,00	2.353,00	2.395,00	2.548,00
DN 100	2.777,00	2.944,00	2.990,00	3.181,00
DN 125		4.605,00		4.650,00
DN 150		5.847,00		5.891,00



ΑΤΜΟΠΑΓΙΔΑ ΠΛΩΤΗΡΟΣ ADCA FLT17

ΧΥΤΟΣΙΔΗΡΗ GJS-400-15 ΔΡ.4,5/10/14 BAR

ΔΙΑΣΤΑΣΗ	ΤΙΜΗ (€/τεμ)	
inch	ΒΙΔΩΤΕΣ	ΦΛΑΝΤΖΩΤΕΣ
1/2"	354,03	401,31
3/4"	354,03	420,91
1"	404,25	479,96
1 1/2"	1.538,36	1.576,58
2"	1.722,11	1.760,08



ΑΤΜΟΠΑΓΙΔΑ ΠΛΩΤΗΡΟΣ ADCA FLT17HC

ΧΥΤΟΣΙΔΗΡΗ GJS-400-15 ΔΡ.4,5/10/14 BAR

ΔΙΑΣΤΑΣΗ	ΤΙΜΗ (€/τεμ)	
inch	ΒΙΔΩΤΕΣ	ΦΛΑΝΤΖΩΤΕΣ
1"	535,33	768,08
2"	2.044,04	2.297,86

Οι τιμές επιβαρύνονται με ΦΠΑ • Η εταιρεία διατηρεί το δικαίωμα αλλαγής των τιμών χωρίς προειδοποίηση

Οι τιμές επιβαρύνονται με ΦΠΑ • Η εταιρεία διατηρεί το δικαίωμα αλλαγής των τιμών χωρίς προειδοποίηση



ΜΕΙΩΤΗΣ ΠΙΕΣΗΣ ADCA PRV25/2S		
ΧΑΛΥΒΔΙΝΟΣ P250GH 0,14-1,7/1,4-4/3,5-8,6 BAR		
ΔΙΑΣΤΑΣΗ	ΤΙΜΗ (€/τεμ)	
inch	ΒΙΔΩΤΕΣ	ΦΛΑΝΤΖΩΤΕΣ
1/2"	575,06	814,70
3/4"	613,04	884,21
1"	653,76	960,89

ΕΝΕΡΓΟΠΟΙΗΤΗΣ ΜΕΙΩΤΗ RP45G		ΜΕΙΩΤΗΣ ΠΙΕΣΗΣ ΠΙΛΟΤΟΥ ADCA RP45G ΧΥΤΟΣΙΔΗΡΟΣ GJS-400-15 PN16 ΦΛΑΝΤΖΩΤΟΣ				
ΤΙΜΗ (€/τεμ)		ΤΙΜΗ (€/τεμ)				
ΤΥΠΟΣ	Pout	DN 15 SPRING No.66	DN 20 SPRING No.66	DN 25 SPRING No.66	DN 32 SPRING No.66	DN 40 SPRING No.66
A - 4	0,15 - 0,49 BAR	1416,93	1426,93	1434,43	1554,38	1619,35
ΤΥΠΟΣ	Pout	DN 15 SPRING No.60	DN 20 SPRING No.60	DN 25 SPRING No.60	DN 32 SPRING No.60	DN 40 SPRING No.60
A - 4	0,5 - 0,99 BAR	1095,20	1416,93	1426,93	1434,43	1554,38
A - 3	1,0 - 1,6 BAR	800,44	1416,93	1426,93	1434,43	1554,38
A - 2	1,7 - 3,8 BAR	500,29	1416,93	1426,93	1434,43	1554,38
A - 21	3,9 - 5,5 BAR	586,82	1416,93	1426,93	1434,43	1554,38
A - 1	5,6 - 8,2 BAR	351,55	1416,93	1426,93	1434,43	1554,38
A - 11	8,3 - 13 BAR	419,15	1416,93	1426,93	1434,43	1554,38
ΤΥΠΟΣ	Pout	DN 50 SPRING No.67	DN 65 SPRING No.67	DN 80 SPRING No.68	DN 100 SPRING No.69	
A - 4	0,15 - 0,49 BAR	1095,20	2139,14	2351,56		
A - 4	0,15 - 0,45 BAR	1095,20		3036,29	3701,02	
ΤΥΠΟΣ	Pout	DN 50 SPRING No.61	DN 65 SPRING No.61	DN 80 SPRING No.62	DN 100 SPRING No.63	
A - 4	0,5 - 0,99 BAR	1095,20	2139,14	2351,56		
A - 4	0,46 - 0,99 BAR	1095,20		3036,29	3701,02	
A - 3	1,0 - 1,9 BAR	800,44	2139,14	2351,56	3036,29	3701,02
A - 2	2,0 - 4,2 BAR	500,29	2139,14	2351,56		
A - 2	2,0 - 5,0 BAR	500,29		3036,29		
A - 2	2,0 - 6,0 BAR	500,29			3701,02	
A - 21	4,3 - 6,9 BAR	586,82	2139,14	2351,56		
A - 21	5,1 - 8,9 BAR	586,82		3036,29		
A - 21	6,1 - 13 BAR	586,82			3701,02	
ΤΥΠΟΣ	Pout	DN 50 SPRING No.64	DN 65 SPRING No.64	DN 80 SPRING No.65		
A - 1	7,0 - 8,5 BAR	351,55	2139,14	2351,56		
A - 11	8,6 - 13 BAR	419,15	2139,14	2351,56		
A - 1	9,0 - 13 BAR	351,55		3036,29		
				ΤΙΜΗ (€/τεμ)		
ΧΑΛΥΒΔΙΝΟ ΔΟΧΕΙΟ ΠΡΟΣΤΑΣΙΑΣ ΔΙΑΦΡΑΓΜΑΤΟΣ PN16 ROT-4S				232,55		
ΓΡΑΜΜΗ ΑΝΑΔΡΑΣΗΣ ΧΑΛΚΟΥ OD10X1MM L:1500MM				66,84		



inch	ΔΕΙΚΤΗΣ ΡΟΗΣ ΜΟΝΟΥ ΓΥΑΛΙΟΥ ADCA SW12 ΜΕ BOROSILICATE ΓΥΑΛΙ
	ΟΡΕΙΧΑΛΚΙΝΟΣ PN16 ΒΙΔΩΤΟΣ BSP
	€/τεμ
1/2"	119,07
3/4"	135,49
1"	149,21

inch	ΔΕΙΚΤΗΣ ΡΟΗΣ ΔΙΠΛΟΥ ΓΥΑΛΙΟΥ ADCA DW12 ΜΕ BOROSILICATE ΓΥΑΛΙ
	ΟΡΕΙΧΑΛΚΙΝΟΣ PN16 ΒΙΔΩΤΟΣ BSP
	€/τεμ
1 1/4"	405,48
1 1/2"	429,49
2"	712,71

inch	ΔΕΙΚΤΗΣ ΡΟΗΣ ΔΙΠΛΟΥ ΓΥΑΛΙΟΥ ADCA DW40S ΜΕ BOROSILICATE ΓΥΑΛΙ	
	ΟΡΕΙΧΑΛΚΙΝΟΣ PN16 ΒΙΔΩΤΟΣ BSP	ΧΑΛΥΒΔΙΝΟΣ A105 PN40 ΦΛΑΝΤΖΩΤΟΣ
	€/τεμ	€/τεμ
1/2"	203,60	373,38
3/4"	221,24	391,51
1"	309,68	545,13
1 1/4"	443,45	649,99
1 1/2"	443,45	661,01
2"	745,54	969,71



ΦΥΓΟΚΕΝΤΡΙΚΟΣ ΔΙΑΧΩΡΙΣΤΗΣ ΑΤΜΟΥ - ΝΕΡΟΥ ADCA		
ΧΑΛΥΒΔΙΝΟΣ PN16		
ΔΙΑΣΤΑΣΗ	ΤΙΜΗ (€/τεμ)	
	ΒΙΔΩΤΟΣ (S16/S)	ΦΛΑΝΤΖΩΤΟΣ (S25/S)
1/2"	442,42	659,22
3/4"	467,04	679,70
1"	516,19	695,97
1 1/4"	777,02	850,40
1 1/2"	805,93	881,36
2"	1.050,98	1.144,42
2 1/2"		1.473,21
3"		1.722,40
4"		2.588,92
5"		5.981,63
6"		11.331,72

ΦΙΛΤΡΟ ADCA IS140S	
ΧΑΛΥΒΔΙΝΟ A216 WCB PN40 ΒΙΔΩΤΟ	
ΔΙΑΣΤΑΣΗ	ΤΙΜΗ (€/τεμ)
1/2"	79,63
3/4"	105,11
1"	139,16
1 1/4"	210,21
1 1/2"	261,42
2"	366,52

VACUUM BREAKER ADCA VB16	
ΑΝΟΞΕΙΔΩΤΟ PN21 ΒΙΔΩΤΟ BSP	
ΔΙΑΣΤΑΣΗ	ΤΙΜΗ (€/τεμ)
1/2"	169,05

Οι τιμές επηρεάζονται με το ΦΠΑ • Η εταιρεία διατηρεί το δικαίωμα αλλαγής των τιμών χωρίς προειδοποίηση

Οι τιμές επηρεάζονται με το ΦΠΑ • Η εταιρεία διατηρεί το δικαίωμα αλλαγής των τιμών χωρίς προειδοποίηση

Ατμοφράκτες

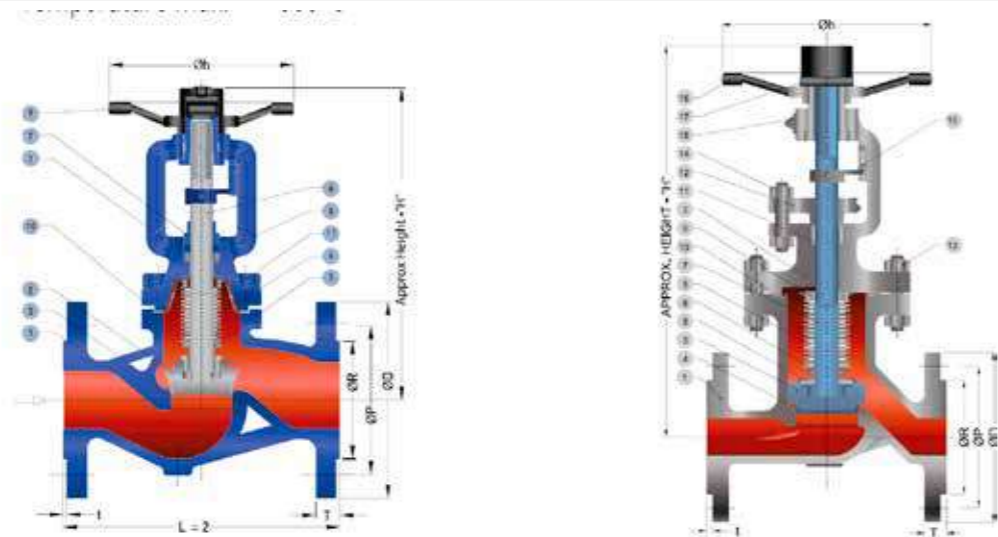

ΑΤΜΟΦΡΑΚΤΗΣ ΦΥΣΟΥΝΑΣ (BELLOW)

DN mm	CAST IRON PN16 -10°C +300°C	DUCTILE IRON PN16 -10°C +350°C	DUCTILE IRON PN25 -10°C +350°C	CARBON STEEL PN40 -10°C +400°C	STAINLESS STEEL PN40 -60°C +400°C
	€/ΤΕΜ				
15	113,40	152,60	198,80	371,00	735,00
20	122,85	175,00	214,20	392,00	868,00
25	140,18	197,40	249,20	413,63	882,00
32	165,38	246,40	295,40	560,00	1337,00
40	187,43	267,40	357,00	650,48	1435,00
50	231,53	341,60	441,00	716,63	1729,00
65	318,15	422,80	567,00	1079,16	3707,55
80	406,35	516,60	754,60	1380,93	4011,00
100	529,20	697,20	1010,80	1667,26	4956,00
125	836,33	1061,20	1425,20	2560,85	7924,00
150	1056,83	1404,20	1999,20	3227,18	8498,00
200	2434,95	2429,00	2772,00	6000,93	19005,00
250	3866,63	5257,00		10073,00	29785,00
300				21847,00	46095,00

Ασφαλιστικά ατμού



ΕΛΟΤ EN ISO 9001:2008
(Σύστημα Διαχείρισης Ποιότητας)



ΒΑΛΒΙΔΕΣ ΑΣΦΑΛΕΙΑΣ ARI
ΜΕ ΑΝΟΙΧΤΗ ΓΕΦΥΡΑ ΚΑΙ ΜΟΧΛΟ
ΓΙΑ ΧΕΙΡΟΚΙΝΗΤΟ ΑΝΟΙΓΜΑ - ΔΟΚΙΜΗ

DN	€/Τεμ.		
	Fig. 12.902 GG -25/PN 16	Fig. 25.902 GGG 40.3/PN 40	Fig. 35.902 GS - C25/PN 40
20/32	544,68	706,00	1.073,42
25/40	550,01	708,80	1.081,85
32/50	667,13	856,82	1.391,94
40/65	825,02	1.090,30	1.635,42
50/80	1.062,75	1.365,50	2.065,35
65/100	1.642,96	1.951,11	2.753,80
80/125	2.184,10	2.593,63	3.647,38
100/150	3.158,32	3.844,08	5.240,65

Κρουνοειδή κατά JIS

ΧΥΤΟΣΙΔΗΡΑ



ΧΑΛΥΒΔΙΝΑ



ΟΡΕΙΧΑΛΚΙΝΑ



ΕΙΔΙΚΕΣ ΝΑΥΤΙΚΕΣ ΔΙΚΛΕΙΔΕΣ



• Ζητείστε τον αναλυτικό μας τιμοκατάλογο

Sprinklers (καταιονιστήρες)

Sprinklers (standard ανταπόκρισης) ordinary hazard 68°C -155°F Αρμούλα 5mm 1/2" K-Factor 80 (5,6)

Είδος	Ορειχάλκινο	Χρωμέ	Λευκό	Πιστοποίηση
	€/τεμ.	€/τεμ.	€/τεμ.	
 Κρεμαστός καταιονιστήρας (SS Pendent)	6,00	6,50	9,20	UL - CE - LPCB
 Όρθιος καταιονιστήρας (SS Upright)	6,00	6,50		CE - LPCB
 Πλάγιος οριζόντιος καταιονιστήρας (Horizontal sidewall)	16,60	18,10		UL - FM - LPCB
 Ανοικτός καταιονιστήρας (Open Sprinkler)		6,00		
 Ανοικτός καταιονιστήρας (Open Sprinkler)		35,80		UL - Διευκρινίστε K fct
 Κρυφό Sprinkler βάση και κάλυμμα (Concealed pendent)		52,11	52,11	UL
 Κρυφό Sprinkler βάση και κάλυμμα (Concealed pendent)			18,00	
 Ροζέτα ρυθμιζόμενη 20mm 2 τεμαχίων		3,70	3,95	
 Ροζέτα απλή		1,60	3,00	
 Προστατευτικό πλέγμα για Sprinkler (Headguard)		5,83		ΚΑΤΟΠΙΝ ΖΗΤΗΣΗΣ ΑΛΛΑΓΗ ΤΙΜΗΣ
 Sprinkler Κίνας (Pendent ή Upright)		3,80		ΚΑΤΟΠΙΝ ΖΗΤΗΣΗΣ ΑΛΛΑΓΗ ΤΙΜΗΣ
 Sprinkler Κίνας 93°C (Pendent ή Upright)		5,20		ΚΑΤΟΠΙΝ ΖΗΤΗΣΗΣ ΑΛΛΑΓΗ ΤΙΜΗΣ
 Sprinkler Κίνας 141°C (Pendent ή Upright)		5,65		ΚΑΤΟΠΙΝ ΖΗΤΗΣΗΣ ΑΛΛΑΓΗ ΤΙΜΗΣ
 Sprinkler Κίνας 182°C (Pendent ή Upright)		12,61		ΚΑΤΟΠΙΝ ΖΗΤΗΣΗΣ ΑΛΛΑΓΗ ΤΙΜΗΣ
 Εύκαμτος σωλήνας διακλάδωσης sprinkler INOX 1" x 1/2" με στήριγμα ψευδοροφής	47,00 (780mm)	53,60 (1000mm)	60,00 (1200mm)	UL ΣΤΟΚ ΚΑΙ ΚΑΤΟΠΙΝ ΖΗΤΗΣΗΣ LPCB - FM - VDS

ΚΑΤΟΠΙΝ ΖΗΤΗΣΗΣ ΜΠΟΡΟΥΜΕ ΝΑ ΠΡΟΣΦΕΡΟΥΜΕ

 Sprinkler Αφρού	 Sprinkler wet chemical	 Elo Sprinkler (Extra large Orifice)	 ESFR Sprinkler (Early supresion fast response)
---	--	---	--

Πυροσβεστικές φωλιές-σταθμοί-πυροσβεστήρες & παρελκόμενα



ΠΥΡΟΣΒΕΣΤΙΚΗ ΦΩΛΙΑ ΜΕΓΑΛΗ		ΠΥΡΟΣΒΕΣΤΙΚΗ ΦΩΛΙΑ ΜΙΚΡΗ	
Διάσταση	70 x 65 x 18	Διάσταση	50 x 47 x 14
Περιγραφή	Ηλεκτροστατικής βαφής με συνδέσμους STORZ ALU 1 3/4" αυλός ρυθμιζόμενος 2", γωνιακός κρούνος 2" μάνικα 1 3/4" 20 μέτρα	Περιγραφή	Ηλεκτροστατικής βαφής αυλός ρυθμιζόμενος πλαστικός 20 μέτρα λάστιχο 1/2"
€/Τεμ.	243,20	€/Τεμ.	56,00



ΠΥΡΟΣΒΕΣΤΙΚΟΣ ΣΤΑΘΜΟΣ ΤΥΠΟΥ Α		ΠΥΡΟΣΒΕΣΤΙΚΟΣ ΣΤΑΘΜΟΣ ΤΥΠΟΥ Β	
Διάσταση	75 x 65 x 18	Διάσταση	75 x 65 x 18
Περιγραφή	Ηλεκτροστατικής βαφής αντιπυρική κουβέρτα, τσεκούρι, λιοτός, αξίνα, φυτάρι, 2 φακούς	Περιγραφή	ότι έχει η τύπου Α και επιπλέον αναπνευστική συσκευή ατμοσφαιρικού αέρα 15 λεπτών
€/Τεμ.	152,00	€/Τεμ.	665,76

ΠΑΡΕΛΚΟΜΕΝΑ

Είδος	inch				
	1	1 1/2	1 3/4	2	2 1/2
	€/τεμ.				

 Ρακόρ STORZ ALU βόλτα	5,20	7,08	7,28	8,20	11,20
 Ρακόρ STORZ ALU ουρά	5,20	7,08	6,78	7,80	11,60
 Ρακόρ STORZ ALU τάπα	6,40	9,60	10,24	11,42	14,40
Κατόπιν ζήτησης μπορούμε να παραδώσουμε ρακόρ Storz σε αλουμίνιο ή ορειχάλκινο με πιστοποιήσεις UL-FM-EN-DIN					
 Κρούνος γωνιακός ορειχάλκινος		32,60	54,00	54,00	90,00
 Αυλός ρυθμιζόμενος αλουμινίου		29,60	29,60	29,60	32,00

Δεμένες πυροσβεστικές μάνικες με συνδέσμους Storz ουρά 1 x 20 μέτρα 8 bar

Κατόπιν ζήτησης μπορούμε να παραδώσουμε μάνικες σε διάφορα μήκη για 15 ή 16 bar με πιστοποιήσεις UL-FM-EN-DIN

ΚΑΤΟΠΙΝ ΖΗΤΗΣΗΣ ΜΠΟΡΟΥΜΕ ΝΑ ΠΑΡΑΔΩΣΟΥΜΕ ΕΙΔΙΚΑ ΑΛΛΑ ΚΑΙ ΜΟΝΙΜΑ ΣΥΣΤΗΜΑΤΑ ΣΚΟΝΗΣ, CO2, FM200, INERGEN, WET CHEMICAL ΦΩΛΙΕΣ ΚΑΙ ΣΤΑΘΜΟΥΣ ΜΕ ΑΝΟΞΕΙΩΔΟ ΚΟΥΤΙ ή PLEXIGLASS ΕΠΙΚΟΙΝΩΝΗΣΤΕ ΜΕ ΤΟ ΤΜΗΜΑ ΠΩΛΗΣΕΩΝ ΓΙΑ ΠΕΡΙΣΣΟΤΕΡΕΣ ΠΛΗΡΟΦΟΡΙΕΣ

Δίκρονο με συνδέσμους και τάπες	
inch	€/Τεμ.
4 x 2 1/2 x 2 1/2	158,50



Πυροσβεστικός κρουός πεζοδρομίου	
inch	€/Τεμ.
4 x 2 1/2 x 2 1/2	640,00
3 x 2 1/2 x 2 1/2	615,00



Πυροσβεστήρες σκόνης ABC	
inch	€/Τεμ.
3 kg φορητός	44,00
6 kg φορητός	48,80
12 kg φορητός	100,00
25 kg τροχηλατός	396,00
50 kg τροχηλατός	544,00



Πυροσβεστήρες σκόνης ABC οροφής	
inch	€/Τεμ.
3 kg φορητός	82,00
6 kg φορητός	94,00
12 kg φορητός	114,00



Πυροσβεστήρες CO2	
inch	€/Τεμ.
5 kg φορητός	140,00
10 kg φορητός	460,00

Ειδικές βαλβίδες πυρόσβεσης



WET ALARM CHECK VALVE
ΒΑΛΒΙΔΑ ΕΛΕΓΧΟΥ ΣΥΝΑΡΜΟΛΟΓΗΜΕΝΗ ΜΕ ΔΟΧΕΙΟ ΚΑΘΥΣΤΕΡΗΣΗΣ ΚΑΙ ΚΟΥΔΟΥΝΙ

inch	€/τεμ.
3	2735,00
4	2735,00
6	2986,00
8	3818,00



DRY ALARM VALVE
ΒΑΛΒΙΔΕΣ ΞΗΡΟΥ ΤΥΠΟΥ

DELUGE VALVES
ΒΑΛΒΙΔΕΣ ΚΑΤΑΚΛΥΣΜΟΥ



REDUCING VALVES
RELIEF VALVES
ΜΕΙΩΤΕΣ ΠΙΕΣΗΣ
ΑΣΦΑΛΙΣΤΙΚΕΣ ΒΑΛΒΙΔΕΣ

ΤΙΜΕΣ ΚΑΤΟΠΙΝ ΖΗΤΗΣΗΣ ΕΠΙΚΟΙΝΩΗΣΤΕ ΜΕ ΤΟ ΤΜΗΜΑ ΠΩΛΗΣΕΩΝ

ΠΙΣΤΟΠΟΙΗΣΕΙΣ UL-FM-LPCB-CE



inch	ΒΑΝΕΣ ΠΕΤΑΛΟΥΔΑΣ BUT/FLY VALVE BG175 (12BAR) & HRG300 (20BAR) UL-FM	ΒΑΝΕΣ ΠΕΤΑΛΟΥΔΑΣ BUT/FLY VALVE GP 300 (20BAR) EU CE	ΒΑΝΕΣ ΠΕΤΑΛΟΥΔΑΣ BUT/FLY VALVE ΜΟΧΛΟΥ (15 BAR) A.X.	ΒΑΛΒΙΔΕΣ ΑΝΤΕΠΙΣΤΡΟΦΗΣ ΑΥΛΑΚΩΤΕΣ CHECK VALVES FM-UL (20BAR)	ΦΙΛΤΡΑ ΦΛΑΝΤΖΩΤΑ STRAINERS FLANGED UL (12 BAR)	ΒΑΝΕΣ ΣΥΡΤΟΥ GATE VALVES NON RISING STERN PN 16 FM-UL	ΒΑΝΕΣ ΣΥΡΤΟΥ ΑΝΥΨΟΥΜΕΝΟΥ ΒΑΚΤΡΟΥ GATE VALVES OS&Y PN 16 FM-UL	FLOW SWITCHES CE-LPCB-FM-Vds
	€/τεμ.							
1 1/4	296,45							
1 1/2	355,74							248,29
2	415,30		77,76	249,60				248,29
2 1/2	423,50	305,00	90,06	259,54	288,82		542,56	248,29
3	440,44	321,88	99,36	311,45	340,10	551,76	625,32	248,29
4	508,20	355,74	135,96	381,92	484,48	662,11	717,28	248,29
5			179,22					248,29
6	703,00	508,20	212,22	577,50	1006,25	1029,95	1103,52	248,29
8	948,50	686,10	312,36	1043,50	1416,17	1600,00	1728,84	304,92
10		1016,40			2571,48	2317,39	2390,96	
12		KZ			3223,67	3218,60	3632,42	

ΚΑΤΟΠΙΝ ΖΗΤΗΣΗΣ ΜΠΟΡΟΥΜΕ ΝΑ ΠΡΟΣΦΕΡΟΥΜΕ ΑΝΤΙΠΑΓΩΤΙΚΗ ΠΡΟΣΤΑΣΙΑ ΜΕ ΑΥΤΟΔΙΕΓΕΙΡΟΜΕΝΟ ΚΑΛΩΔΙΟ ΑΛΛΑ ΚΑΙ:



FLOW METERS (LPCB-FM)



PUMPS (UL-FM)



RELIEF VALVES (UL-FM)



TEST AND DRAIN VALVES (UL-FM)



ΔΕΙΚΤΗΣ ΘΕΣΗΣ INDICATOR POSTS (UL-FM)



ΚΑΝΟΝΑΚΙΑ MONITORS (FM)



ΚΡΟΥΝΟΙ ΠΕΖΟΔΡΟΜΙΟΥ HYDRANTS (FM)

Θερμόμετρα - Μανόμετρα



ΜΑΝΟΜΕΤΡΑ ΜΕΤΑΛΛΙΚΑ ΚΑΘΕΤΑ

bar	Φ 50 €/Τεμ.	Φ 63 €/Τεμ.	Φ 100 €/Τεμ.
0 - 1		3,80	
0 - 2,5		3,80	7,40
0 - 6	3,50	3,80	7,40
0 - 10		3,80	7,40
0 - 16		3,80	7,40
0 - 25		3,80	7,40
0 - 40		3,80	7,40

ΜΑΝΟΜΕΤΡΑ ΜΕΤΑΛΛΙΚΑ ΟΡΙΖΟΝΤΙΑ

bar	Φ 63 €/Τεμ.	Φ 100 €/Τεμ.
0 - 10	4,80	21,50
0 - 40	4,80	21,50

ΜΑΝΟΜΕΤΡΑ ΑΝΟΞΕΙΔΩΤΑ SS/BR ΚΑΘΕΤΑ

bar	Φ 100 €/Τεμ.
0 - 2,5	21,00
0 - 6	21,00
0 - 10	21,00
0 - 16	21,00
0 - 25	21,00
0 - 40	21,00

SS/BR = Stainless Steel/Brass



ΜΑΝΟΜΕΤΡΑ ΑΝΟΞΕΙΔΩΤΑ SS/BR ΚΑΘΕΤΑ ΓΛΥΚΕΡΙΝΗΣ

bar	Φ 63 €/Τεμ.	Φ 100 €/Τεμ.
0 - 1	9,30	
0 - 2,5	9,30	21,70
0 - 6	9,30	21,70
0 - 10	9,30	21,70
0 - 16	9,30	21,70
0 - 25	9,30	21,70
0 - 40	9,30	21,70

SS/BR = Stainless Steel/Brass

ΜΑΝΟΜΕΤΡΑ ΑΝΟΞΕΙΔΩΤΑ SS/SS ΚΑΘΕΤΑ ΓΛΥΚΕΡΙΝΗΣ

bar	Φ 63 €/Τεμ.	Φ 100 €/Τεμ.
0 - 1	22,90	
0 - 2,5	22,90	39,00
0 - 6	22,90	39,00
0 - 10	22,90	39,00
0 - 16	22,90	39,00
0 - 25	22,90	39,00
0 - 40	22,90	39,00

SS/SS = Stainless Steel/Stainless Steel

ΣΙΦΩΝΙΑ ΜΑΝΟΜΕΤΡΟΥ ΚΡΟΥΝΟΙ ΜΑΝΟΜΕΤΡΟΥ

Περιγραφή	€/Τεμ.	inch	€/Τεμ.
Ορειχάλκ. 1/2	12,50	1/4	8,25
Ανοξείδ. 1/2	84,00	3/8	8,80
		1/2	9,40



ΑΝΤΑΛΛΑΚΤΙΚΑ ΓΥΑΛΙΑ ΓΙΑ ΘΕΡΜΟΜΕΤΡΑ

Μήκος	Μήκος	€/Τεμ.
110	50	8,30
150	50	8,30
150	100	8,30



ΘΕΡΜΟΜΕΤΡΑ ΙΣΙΑ 0-120°C

Μήκος	Μήκος	€/Τεμ.
110	50	17,60
150	50	18,80
150	100	19,90
200	100	21,70



ΘΕΡΜΟΜΕΤΡΑ ΓΩΝΙΑΚΑ 0-120°C

Μήκος	Μήκος	€/Τεμ.
110	50	18,40
150	50	19,90
150	100	21,70

Καλύμματα φρεατίων με πλαίσια



REXEL Στρογγυλό, αυτοασφαλιζόμενο από ελαττηρωτή ράβδο(patented) με άρθρωση και ελαστικό δακτύλιο							
Κωδικός	Σχήμα πλαισίου	Εξαερισμός	Εξωτ. Διάσταση (mm)	Καθαρό Άνοιγμα (mm)	Ύψος (mm)	Βάρος (kg)	€/Τεμ.
CDRG60AN	Στρογγυλό	Χωρίς	850	600	100	57,0	112,50

Κλάση: 400, Πυκνή κυκλοφορία



AKSESS Τετράγωνο με πλαίσιο, υδραυλικής στεγάνωσης νέου τύπου							
Κωδικός	Σχήμα πλαισίου	Εξαερισμός	Εξωτ. Διάσταση (mm)	Καθαρό Άνοιγμα (mm)	Ύψος (mm)	Βάρος (kg)	€/Τεμ.
CBAK30HF	Τετράγωνο	Χωρίς	310 x 310	220	37	8,2	21,15
CBAK40HF	Τετράγωνο	Χωρίς	410 x 410	300	37	12,8	29,20
CBAK50HF	Τετράγωνο	Χωρίς	510 x 510	400	38	18,8	46,20
CBAK60HF	Τετράγωνο	Χωρίς	610 x 610	500	38	29,4	86,80
CBAK7 0HF	Τετράγωνο	Χωρίς	710 x 710	600	38	41,6	125,70

Κλάση: B 125, Πεζοδρομίων



TROTTTOIR HYDRAULIQUE Στρογγυλό, με κυκλικό πλαίσιο							
Κωδικός	Σχήμα πλαισίου	Εξωτ. Διάσταση (mm)	Καθαρό Άνοιγμα (mm)	Ύψος (mm)	Βάρος (kg)	€/Τεμ.	
CBHY40SF	Στρογγυλό	437	340	30	11,6	39,00	
CBHY50SF	Στρογγυλό	537	407	48	20,9	59,60	

Κλάση: B 125

Σχάρες ρείθρων, πεζοδρομίων, χώρων στάθμευσης & τάφρων οδών



PAMELLAS (ΠΡΟΔΙΑΓΡΑΦΕΣ Ε.Υ.Δ.Α.Π.) Σχάρα αρθρωτή, κοίλη, αυτοασφαλιζόμενη							
Κωδικός	Εξωτ. Διάσταση (mm)	Καθαρό Άνοιγμα (mm)	Ύψος (mm)	Επ. απορ. (dmÇ)	Βάρος (kg)	€/Τεμ.	
ECPS16EK	1011 x 598	811 x 450	77/65	24,6	89,0	240,00	

Κλάση: C 250, 400 KN Test Load



SOLE Σχάρα αρθρωτή με αντικλεπτικό μηχανισμό & ενισχυμένο πλαίσιο							
Κωδικός	Εξωτ. Διάσταση (mm)	Διάστ. Βάσης	Καθαρό Άνοιγμα (mm)	Ύψος (mm)	Επ. απορ. (dmÇ)	Βάρος (kg)	€/Τεμ.
ECS063EF	725 x 420	600 x 350	550 x 350	77	9	37,5	128,00

Κλάση: C 250, 400 KN Test Load



LAZIO Σχάρα τετράγωνη - κοίλη, με ενισχυμένο πλαίσιο							
Κωδικός	Εξωτ. Διάσταση (mm)	Διάστ. Βάσης	Καθαρό Άνοιγμα (mm)	Ύψος (mm)	Επ. απορ. (dmÇ)	Βάρος (kg)	€/Τεμ.
RE50H5FD	570	500	450	70	11,8	38,5	110,00

Κλάση: C 250, 400 KN Test Load



TETRAΓΩΝΗ - ΕΠΙΠΕΔΗ Σχάρα τετράγωνη - επίπεδη με πλαίσιο							
Κωδικός	Εξωτ. Διάσταση (mm)	Διάστ. Βάσης	Καθαρό Άνοιγμα (mm)	Ύψος (mm)	Επ. απορ. (dmÇ)	Βάρος (kg)	€/Τεμ.
RE40M1FD	462 x 422	400	351	38	7,7	21,3	68,50
RE50M1FD	563 x 523	500	450	27	11,8	32,7	85,00

Κλάση: C 250



TETRAΓΩΝΗ - ΚΟΙΛΗ Σχάρα τετράγωνη - κοίλη με πλαίσιο							
Κωδικός	Εξωτ. Διάσταση (mm)	Διάστ. Βάσης	Καθαρό Άνοιγμα (mm)	Ύψος (mm)	Επ. απορ. (dmÇ)	Βάρος (kg)	€/Τεμ.
RE50H2FD	563 x 523	500	450	40	11,8	34,1	94,60

Κλάση: C 250



ΠΑΡΑΛΛΗΛΟΓΡΑΜΜΗ - ΕΠΙΠΕΔΗ Σχάρα παραλληλόγραμμη - επίπεδη με πλαίσιο							
Κωδικός	Εξωτ. Διάσταση (mm)	Διάστ. Βάσης	Καθαρό Άνοιγμα (mm)	Ύψος (mm)	Επ. απορ. (dmÇ)	Βάρος (kg)	€/Τεμ.
ECML30ZF	776 x 345	750 x 300	743 x 241	41	9	41,0	122,00

Κλάση: C 250



ΠΑΡΑΛΛΗΛΟΓΡΑΜΜΗ - ΕΠΙΠΕΔΗ ΤΥΠΟΥ ΑΤ Σχάρα παραλληλόγραμμη - επίπεδη τύπου ΑΤ, με πλαίσιο (ολική αναρρόφηση)							
Κωδικός	Εξωτ. Διάσταση (mm)	Διάστ. Βάσης	Καθαρό Άνοιγμα (mm)	Ύψος (mm)	Επ. απορ. (dmÇ)	Βάρος (kg)	€/Τεμ.
ECCL30DF	776 x 345	750 x 300	743 x 241	41	15,5	41,0	127,40

Κλάση: C 250



AUTOLINEA 400 Σχάρα κατά μήκος του ρείθρου του δρόμου (Πατενταρισμένη αυτόματη σύνδεση)							
Κωδικός	Εξωτ. Διάσταση (mm)	Διάστ. Βάσης	Καθαρό Άνοιγμα (mm)	Ύψος (mm)	Επ. απορ. (dmÇ)	Βάρος (kg)	€/Τεμ.
EDLAL40PF	750 x 400	350	35	85	15	33,0	67,40

Κλάση: D 400



AUTOLINEA 250 Σχάρα κατά μήκος του ρείθρου του δρόμου (Πατενταρισμένη αυτόματη σύνδεση)							
Κωδικός	Βασική Διάσταση	Καθαρό Άνοιγμα (mm)		Ύψος (mm)	Επ. απορ. (dmÇ)	Βάρος (kg)	€/Τεμ.
		Καθαρό	Επιμέρους				
ECL20PF	750 x 200	150	30	35	7,6	13,0	49,00
ECL30PF	750 x 300	250	30	56	11,2	22,0	58,30
ECL40PF	750 x 400	350	30	75	15,0	30,5	73,00
ECL50PF	750 x 500	450	30	80	20,4	39,0	100,00
ECL60PF	750 x 600	550	30	85	24,5	49,5	124,06

Κλάση: C 250



500 X 124 ΣΧΑΡΑ ΡΕΙΘΡΩΝ - ΚΡΑΣΠΕΔΩΝ κατάλληλη για μικρών διαστάσεων προκατασκευασμένα κανάλια							
Κωδικός	Βασική Διάσταση	Καθαρό Άνοιγμα (mm)		Ύψος (mm)	Επ. απορ. (dmÇ)	Βάρος (kg)	€/Τεμ.
		Καθαρό	Επιμέρους				
ECCL12PX	500 x 126	100	100	20	3	3,5	11,50

Κλάση: C 250



BANOΦΡΕΑΤΙΟ TOTALE			
Κωδικός	Καπάκι	Βάρος(kg)	€/Τεμ.
FTTOAB	Στρογγυλό	3,2	15,00



BANOΦΡΕΑΤΙΟ TOTALE			
Κωδικός	Τύπος	Βάρος(kg)	€/Τεμ.
FTTOAB	PAVA 14	13	60,00

Οι τιμές επιβάλλονται με ΦΠΑ • Η εταιρεία διατηρεί το δικαίωμα αλλαγής των τιμών χωρίς προειδοποίηση

Οι τιμές επιβάλλονται με ΦΠΑ • Η εταιρεία διατηρεί το δικαίωμα αλλαγής των τιμών χωρίς προειδοποίηση

Ανοξείδωτοι σωλήνες με ραφή EN10217-7-TC1



Εξωτ. διάμ.(mm)	Πάχος(mm)	AISI	Kg/m	€/m
28	1.5	304	0,995	7,41
30	1.5	304	1,070	8,00
33,7	1.6	304	1,286	8,80
	2	304	1,588	10,87
	2.6	304	2,025	13,60
	2.6	316	2,025	22,92
	3	304	2,306	16,64
35	3	316	2,306	29,68
	1.5	304	1,258	8,90
	1.6	304	1,583	10,90
42,4	1.6	316	1,583	17,52
	2	304	1,893	13,15
	2	316	1,893	21,90
	2.6	304	2,591	16,50
	2.6	316	2,591	27,72
48,3	3	304	2,960	19,60
	1.6	304	1,871	12,20
	1.6	316	1,871	21,90
	2	304	2,319	15,00
	2	316	2,319	25,20
51	2.6	304	2,975	19,40
	2.6	316	2,975	32,52
	3	304	3,403	22,00
	3	316	3,403	36,96
60,3	1.5	304	1,859	12,30
	2	304	2,454	15,90
	1.6	304	2,352	15,70
	1.6	316	2,209	26,28
	2	304	2,920	18,90
63,5	2	316	2,920	31,68
	2.6	304	3,757	24,40
	2.6	316	3,757	41,04
	3	304	4,304	27,80
	3	316	4,304	46,68
70	4	304	5,639	38,10
	4	316	5,639	63,96
	1.5	304	2,329	16,40
	2	304	3,080	21,30
76,1	1.5	304	2,573	17,00
	2	304	3,405	22,00
	2	316	3,405	36,96
84	1.6	304	2,985	19,80
	2	304	3,711	24,00
	2	316	3,711	40,20
	2.6	304	4,785	31,10
	2.6	316	4,785	52,32
204	3	304	5,491	35,40
	3	316	5,491	59,52
	4	304	7,222	48,80
2	304	4,107	26,50	

Ανοξείδωτοι σωλήνες με ραφή EN10217-7-TC1

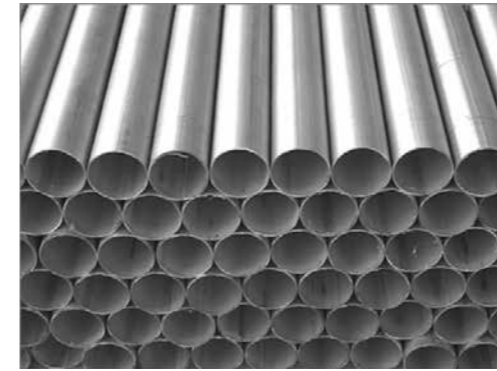

Εξωτ. διάμ.(mm)	Πάχος(mm)	AISI	Kg/m	€/m
88,9	1.6	304	3,498	23,20
	2	304	4,352	28,10
	2	316	4,352	47,28
	2.6	304	5,618	36,50
	2.6	316	5,618	61,44
	3	304	6,453	41,70
	3	316	6,453	69,96
101,6	4	304	8,504	57,40
	4	316	8,504	96,42
	2	304	4,988	32,20
104	2	316	4,988	54,12
	3	304	7,407	47,80
114,3	2	304	5,108	33,00
	2	316	5,108	55,42
129	2	304	5,624	36,30
	2	316	5,624	60,96
	3	304	8,361	54,00
	3	316	8,361	90,72
139,7	4	304	11,048	74,60
	4	316	11,048	125,28
	2	304	6,360	41,10
	2	316	6,360	69,00
154	2	304	6,986	44,50
	2	316	6,986	74,76
	3	304	10,269	66,30
168,3	3	316	10,269	111,36
	4	304	13,592	91,70
	4	316	13,592	154,08
204	2	304	7,612	49,20
	2	316	7,612	82,56
	2	304	8,328	53,80
	2	316	8,328	90,36
204	3	304	12,417	80,20
	3	316	12,417	134,64
	4	304	16,456	106,20
	4	316	16,456	178,56
204	2	304	10,116	65,30
	2	316	10,116	109,80

Εξωτ. διάμ.(mm)	Πάχος(mm)	AISI	Kg/m	€/m	
219,1	2	304	10,872	77,40	
	2	316	10,872	129,96	
	2.6	304	14,095	100,90	
	2.6	316	14,095	169,44	
	3	304	16,233	115,30	
	3	316	16,233	161,40	
	4	304	21,544	153,00	
	4	316	21,544	257,04	
	254	2	304	15,230	89,60
		2	316	15,230	177,24
273	2	304	13,572	105,50	
	2	316	13,572	177,24	
	2.6	304	17,604	136,50	
	2.6	316	17,604	229,32	
323,9	3	304	20,282	157,20	
	3	316	20,282	264,00	
	4	304	26,943	208,80	
	4	316	26,943	313,50	
355,6	3	304	26,487	213,80	
406,4	3	304	30,303	343,60	
	4	316	40,450	548,40	
ΥΨΗΛΩΝ ΘΕΡΜΟΚΡΑΣΙΩΝ (1200°) AISI 310S					
Εξωτ. διάμ.(mm)	Πάχος(mm)	AISI	Kg/m	€/m	
21.3	2.5	310 S	1.18	44,02	
26.9	3	310 S	1.24	62,80	
33.7	3	310 S	1.95	80,70	
42.4	3	310 S	3.76	106,70	
48.3	3	310 S	3.40	119,10	
60.3	3	310 S	4.16	145,60	
76.1	3	310 S	5.48	191,80	
88.9	3	310 S	6.44	226,00	
114.3	3	310 S	8.35	292,30	
139.7	3	310 S	10.20	434,35	
ΤΡΟΦΙΜΩΝ AISI - 304 - 316L ASTM A - 270					
Εξωτ. διάμ.(mm)	Πάχος(mm)	AISI	Kg/m	€/m	
DN 25 - Φ 25.4	1.2	304	0,715	7,32	
	1.2	316	0,715	12,42	
DN 32 - Φ 31,8	1.2	304	0,919	9,30	
DN 38 - Φ 38,1	1.5	304	1,375	12,50	
DN 51 - Φ 50,8	1.2	304	1,490	13,40	
	1.5	304	1,852	15,90	
DN 63 - Φ 63,5	1.5	316	1,852	26,64	
	1.5	304	2,329	20,20	
DN 76 - Φ 76,1	1.5	316	2,329	35,88	
	1.5	304	2,802	24,10	
DN 101 - Φ 101,6	1.5	316	2,802	40,44	
	2	304	4,988	41,90	
2	316	4,988	70,32		

Οι τιμές επιβαρύνονται με ΦΠΑ • Η εταιρεία διατηρεί το δικαίωμα αλλαγής των τιμών χωρίς προειδοποίηση

Οι τιμές επιβαρύνονται με ΦΠΑ • Η εταιρεία διατηρεί το δικαίωμα αλλαγής των τιμών χωρίς προειδοποίηση

Ανοξείδωτοι σωλήνες με ραφή EN10357

ΤΡΟΦΙΜΩΝ AISI 304 - 316L DIN 11850					ΤΡΟΦΙΜΩΝ AISI 304 - 316L DIN 11850				
Εξωτ. διάμ.(mm)	Πάχος(mm)	AISI	Kg/m	€/m	Εξωτ. διάμ.(mm)	Πάχος(mm)	AISI	Kg/m	€/m
DN 20 - Ø 22	1.2	316	0.625	12,83	DN 50 - Ø 52	1.2	304	1.526	13,80
	1.5	304	0.770	8,46		1.5	304	1.897	16,30
	1.5	316	0.770	14,38		1.5	316	1.897	27,36
DN 25 - Ø 28	1.2	304	0.805	8,17	DN 65 - Ø 70	1.5	304	2.573	24,29
	1.2	316	0.805	13,80		1.5	316	2.573	40,82
	1.5	304	0.995	9,60		2	304	3.405	28,60
	1.5	316	0.995	16,22		2	316	3.405	48,00
DN 32 - Ø 34	1.2	304	0.986	9,70	DN 80 - Ø 85	2	304	4.157	34,90
	1.5	304	1.221	11,50		2	316	4.157	58,56
	1.5	316	1.221	19,32		DN 100 - Ø 104	2	304	5.108
1.2	316	1.166	18,12	2	316		5.108	71,08	
DN 40 - Ø 40	1.5	304	1.446	12,70					
	1.5	316	1.446	21,36					

Ανοξείδωτοι σωλήνες χωρίς ραφή ASTM A213

ΑΝΟΞΕΙΔΩΤΟΙ ΣΩΛΗΝΕΣ ΧΩΡΙΣ ΡΑΦΗ ASTM A213			
Εξωτ. διάμ. (mm)	Πάχος (mm)	AISI	€/m
6	1.5	316	24,25
8	1.5	316	30,25
10	1.5	316	35,55
12	1.5	316	41,50
15	2.0	316	53,40
16	2.0	316	55,55
18	1.5	316	44,20
18	2.0	316	63,50
20	2.0	316	68,60
25	2.5	316	87,80

Μπάλες καθαρισμού - Στηρίγματα σωλήνων

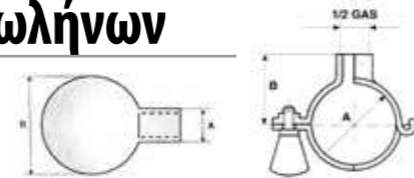
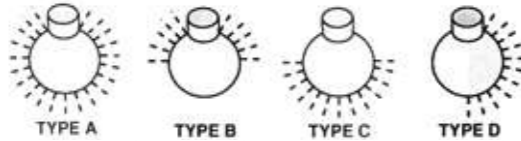

ΣΤΗΡΙΓΜΑΤΑ ΣΩΛΗΝΩΝ

A (mm)	B (mm)	DN	€/Τεμ.
25,4	18,7	25,4	8,96
28	22,0	28	8,14
34	25,0	34	8,27
38	27,0	38	8,27
40	28,0	40	9,69
42,4	29,0	42,4	9,90
48,3	32,0	48	10,03
52	34,0	51/52	10,03
60,3	38,0	60	10,30
63,5	40,0	63	10,30
70	43,0	70	11,66
76,1	46,0	76	11,79
85	50,3	85	11,93
88,9	52,0	88,9	23,59
102	58,8	101,6	15,66
114,3	65,0	114,3	26,58
129	73,0	129	31,05
154	85,0	154	64,88
168,3	92,0	168,3	71,61

ΜΠΑΛΕΣ ΚΑΘΑΡΙΣΜΟΥ						
A	B mm	Οπές mm	Κλάση ροής	Εύρος λειτουργίας	A316 τύπος A €/Τεμ.	A316 τύπος B/Γ/Δ €/Τεμ.
G 1/2" F με σπείρωμα	50	1.6	60Lt/1' 35Lt/1'	1.2m	72,48	62,34
Φ 60,3 x 53 με ασφάλεια	120	2.0	265Lt/1' 135Lt/1'	2.4m	141,12	118,89

Για τη σωστή λειτουργία της μπάλας απαιτούνται από 2 έως 3 bar/max. 3,5 bar.

ΚΛΕΙΔΙ ΓΙΑ ΠΕΡΙΚΟΧΛΙΑ ΕΞΑΡΤΗΜΑΤΩΝ

DN	€/Τεμ.
Για όλα τα μεγέθη	49,89

Ανοξείδωτοι σωλήνες χωρίς ραφή ASTM A 312/A 269

Εξωτ. διαμ. (inch/mm)	SCH	Πάχος (mm)	AISI 304L €/m	AISI 316L €/m	Εξωτ. διαμ. (inch/mm)	SCH	Πάχος (mm)	AISI 304L €/m	AISI 316L €/m
3/8 (17,2)	10S	1,65	*	*	2 1/2 (73,03)	10S	3,05	*	*
	40S	2,31	18,40	28,50		40S	5,16	161,50	264,10
	80S	3,20	*	*		80S	7,01	*	*
1/2 (21,34)	10S	2,11	*	*	3 (88,9)	10S	3,05	*	*
	40S	2,77	25,30	41,10		40S	5,49	211,20	345,50
	80S	3,78	*	*		80S	7,62	*	*
3/4 (26,67)	10S	2,11	*	*	3 1/2 (101,6)	10S	3,05	*	*
	40S	2,87	32,60	53,30		40S	5,74	300,60	491,00
	80S	3,91	*	*		80S	8,08	*	*
1 (33,4)	10S	2,77	*	*	4 (114,3)	10S	3,05	*	*
	40S	3,38	46,80	77,50		40S	6,02	365,80	588,90
	80S	4,55	*	*		80S	8,56	*	*
1 1/4 (42,16)	10S	2,77	*	*	5 (141,3)	10S	3,40	*	*
	40S	3,56	63,40	103,80		40S	6,55	425,20	677,80
	80S	4,85	*	*		80S	9,52	*	*
1 1/2 (48,26)	10S	2,77	*	*	6 (168,28)	10S	3,40	*	*
	40S	3,68	75,70	123,90		40S	7,11	566,10	895,40
	80S	5,08	*	*		80S	10,97	*	*
2 (60,33)	10S	2,77	*	*	8 (219,08)	10S	3,76	*	*
	40S	3,91	101,70	166,30		40S	8,18	880,40	1379,00
	80S	5,54	*	*		80S	12,7	*	*

Ανοξείδωτα εξάρτηματα χωρίς ραφή ASTM A403 ANSI B16.9/16.28

inch	Πάχος τοιχ. (mm)	Καμπύλες 90°		Ταφ		Caps AISI 304 €/Τεμ.	inch	Συστολές ομόκεντρες	
		AISI 304L	AISI 316L	AISI 304L	AISI 316L			AISI 304L	AISI 316L
		€/Τεμ.	€/Τεμ.	€/Τεμ.	€/Τεμ.			€/Τεμ.	€/Τεμ.
3/8							1 x 1/2	7,92	10,43
1/2	2,77	4,80	6,17	11,69	15,88		1 x 3/4	7,28	9,75
3/4	2,87	5,34	6,99	13,55	21,90		2 x 1	18,10	25,66
1	3,38	7,49	9,89	19,22	26,64		2 1/2 x 2	25,38	38,07
1 1/4	3,56	9,82	13,73	27,10	40,65		3 x 2 1/2	33,23	49,97
1 1/2	3,68	12,55	18,07	33,52	51,84		4 x 3	51,23	77,36
2	3,91	20,94	31,37	43,31	74,85	11,74	6 x 4	136,84	202,19
2 1/2	5,16	40,37	60,80	72,67	132,18	27,51	8 x 6	219,19	316,81
3	5,49	63,78	95,68	101,28	187,32	24,39			
4	6,02	114,65	172,19	163,76	315,37	50,30			
5	6,55	196,28	299,10	274,79	533,38				
6	7,11	324,48	477,02	406,93	790,67	91,71			
8	8,18	677,31	980,64	795,98	1343,37				



Ανοξείδωτα εξαρτήματα βόλτας BSP(BS-21) 150 LBS-B.16.3



ΓΩΝΙΑ 90° MMB			ΓΩΝΙΑ 45° MMB			ΓΩΝΙΑ 90° MEB			ΤΑΦ			ΣΤΑΥΡΟΣ	
inch	304	316	inch	304	316	inch	304	316	inch	304	316	inch	304 €/Τεμ.
	€/Τεμ.			€/Τεμ.			€/Τεμ.			€/Τεμ.			
1/8	2,05		3/8	4,04	5,53	3/8	3,08	4,55	1/4	2,39	3,87	3/4	12,47
1/4	1,73	2,74	1/2	4,04	5,53	1/2	3,20	6,02	3/8	2,86	4,55	1	15,85
3/8	1,98	3,24	3/4	4,67	7,18	3/4	4,37	9,90	1/2	2,86	4,55	1 1/4	28,35
1/2	2,52	3,61	1	5,08	9,27	1	6,16	14,53	3/4	4,28	6,13	1 1/2	34,45
3/4	3,11	4,58	1 1/4	9,36	12,58	1 1/4	9,89	24,11	1	6,05	9,02	2	50,36
1	4,28	6,66	1 1/2	16,79	21,10	1 1/2	16,29	29,96	1 1/4	10,21	15,41		
1 1/4	7,28	12,12	2	22,30	30,46	2	21,89	35,90	1 1/2	14,09	20,34		
1 1/2	9,16	14,32							2	19,60	29,20		
2	15,29	21,69							2 1/2	39,62	56,57		
2 1/2	34,63	53,73							3	49,45	70,17		
3	45,52	67,59							4	90,27			
4	82,64												



ΜΟΥΦΑ			ΜΑΣΤΟΣ ΕΞΑΓΩΓΟΣ			ΠΩΜΑ ΑΡΣΕΝΙΚΟ			ΚΑΛΥΜΜΑ ΘΗΛΥΚΟ			ΡΑΚΟΡ ΜΜΒ			ΡΑΚΟΡ ΜΕΒ			
inch	304	316	inch	304	316	inch	304	316	inch	304	316	inch	304	316	inch	304	316	
	€/Τεμ.			€/Τεμ.			€/Τεμ.			€/Τεμ.			€/Τεμ.			€/Τεμ.		
1/4	1,17	1,69	1/4	1,63	2,52	1/4	1,32	1,97	1/4	1,32	1,87	1/4	5,52	7,78	1/2	7,63	11,01	
3/8	1,32	2,08	1/4	1,63	2,52	3/8	1,67	2,45	1/4	1,32	1,87	3/8	6,00	7,78	3/4	10,59	15,41	
1/2	1,86	2,44	3/8	1,63	2,52	1/2	1,67	2,61	3/8	1,54	2,39	1/2	5,81	7,57	1	17,84	23,48	
3/4	2,38	3,33	1/2	2,02	2,96	3/4	2,83	3,67	1/2	2,29	3,20	3/4	8,03	11,24	1 1/4	25,00	37,62	
1	3,23	4,90	3/4	2,86	3,77	1	3,70	4,84	3/4	2,58	3,67	1	11,39	15,36	1 1/2	29,93	48,04	
1 1/4	6,87	8,07	1	3,79	5,24	1 1/4	5,55	8,51	1	3,82	4,84	1 1/4	16,38	22,39	2	42,47	67,44	
1 1/2	7,87	11,15	1 1/4	5,99	8,36	1 1/2	6,13	9,61	1 1/4	6,24	5,72	1 1/2	19,55	27,29				
2	12,65	17,61	1 1/2	6,81	12,69	2	11,77	16,05	1 1/2	7,72	9,13	2	31,81	42,55				
2 1/2	20,16	30,14	2	11,89	15,41	2 1/2	21,28	31,93	2	16,02	10,83	2 1/2	64,09					
32,46	48,22	67,59	2 1/2	20,87	34,86	3	32,28	49,54	2 1/2	22,52	21,01	3	92,80					
4	51,68	77,36	3	28,38	41,53	4	43,79	61,98	3	27,00	31,93	4	152,22					
			4	43,43	62,54				4	46,60	71,84							



ΠΕΡΙΚΟΧΛΙΟ		ΜΑΣΤΟΣ ΣΥΣΤΟΛΙΚΟΣ		ΣΥΣΤΟΛΗ ΑΜΕΡΙΚΗΣ		ΣΥΣΤΟΛΗ ΑΓΓΛΙΑΣ		ΣΩΛΗΝΟΜΑΣΤΟΣ		ΑΚΡΟΣΩΛΗΝΙΟ	
inch	304 €/Τεμ.	inch	304 €/Τεμ.	inch	304 316 €/Τεμ.	inch	304 316 €/Τεμ.	inch	304 316 €/Τεμ.	inch	304 €/Τεμ.
1/4	0,73	1/4	2,02	3/8	1,88 2,61	1/2	3,07 5,00	1/4	1,76 2,58	1/4	2,61
3/8	1,60	3/8	3,07	1/2	2,02 2,86	3/4	5,81 9,24	3/8	1,88 2,76	3/8	3,26
1/2	1,48	1/2	3,89	3/4	2,77 4,04	1	9,24 12,30	1/2	2,91 3,73	1/2	4,58
3/4	1,97	3/4	4,93	1	3,90 5,37	1 1/4	7,72 9,90	3/4	3,58 5,06	3/4	7,16
1	2,16	1	6,63	1 1/4	6,38 8,13	1 1/2	9,04 17,92	1	4,37 6,31	1 1/4	12,24
1 1/4	3,32	1 1/4	9,60	1 1/2	7,66 10,42	2	13,62 27,00	1 1/4	7,72 11,83	1 1/2	16,85
1 1/2	4,20	1 1/2	11,30	2	12,33 17,02	2 1/2	22,30	1 1/2	9,04 12,80	2	27,64
2	6,60	2	17,75	2 1/2	24,65 32,65	3	28,61	2 1/2	13,62 19,72	2 1/2	39,62
2 1/2	15,63			3	30,08 44,31	4	47,84	3	28,61 47,01	3	51,06
				4	46,96 77,00			4	47,84 73,93	4	87,16

Ανοξείδωτα εξαρτήματα με ραφή ASTM A403 ANSI B16.9/16.25

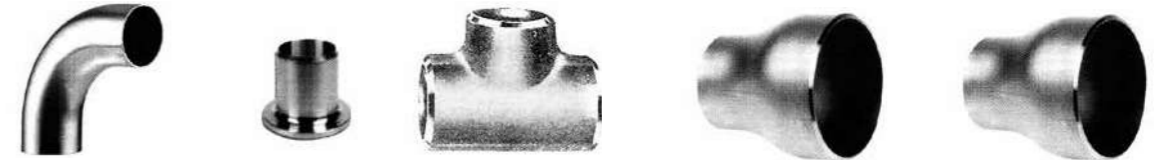

Όνομ. Φ (inch)	Πάχος τοιχ. (mm)	Καμπύλες 90°		Κολλάρα μακρύλαιμα		Ταφ		Συστολές ομόκεντρες 304L			Συστολές ομόκεντρες 316L		
		AISI 304	AISI 316L	AISI 304	AISI 316L	AISI 304	AISI 316L	SCH 10S			SCH 10S		
		€/Τεμ.	€/Τεμ.	€/Τεμ.	€/Τεμ.	€/Τεμ.	€/Τεμ.	inch	inch	€/Τεμ.	inch	inch	€/Τεμ.
3/8	1,65	3,90	6,75					1/2	3/8	3,33	1	1/2	6,60
1/2	2,1	3,57	5,22	5,21	9,57	4,24	6,63	3/4	1/2	3,33	1	3/4	7,34
3/4	2,1	3,57	6,07	8,01	14,00	4,70	7,16	1	1/2	4,31	1 1/4	1/2	10,12
1	2,77	4,46	6,93	10,68	16,82	7,22	10,83	1	3/4	3,82	1 1/4	3/4	7,63
1 1/4	2,77	5,91	9,41	11,49	19,93	10,65	16,05	1 1/4	1/2	6,41	1 1/2	1	9,57
1 1/2	2,77	7,25	10,71	12,82	26,06	12,94	19,00	1 1/4	3/4	4,40	1 1/2	1/2	12,91
2	2,77	10,10	14,89	17,87	29,05	15,76	23,39	1 1/2	1	4,26	2	3/4	12,03
2 1/2	3,05	16,27	25,03	25,88	43,29	24,71	35,96	1 1/2	1/2	10,48	2	1	10,64
3	3,05	20,90	34,60	32,41	52,09	32,05	47,84	2	3/4	7,57	2 1/2	1 1/4	9,90
3 1/2	3,05	41,09	61,04	41,23		55,94	84,17	2	1	5,99	3	1	15,11
4	3,05	37,18	58,11	45,37	71,90	46,49	78,30	2 1/2	1 1/5	5,20	3	1 1/4	13,50
5	3,4	83,64	96,58	71,49	110,05	91,39	166,69	2 1/2	3/4	11,47	3	1 1/2	12,03
6	3,4	95,08	138,22	90,98	136,46	114,01	201,32	3	1	9,30	4	1	21,60
8	3,76	191,64	262,30	157,01	248,57	277,62	481,29	3	1 1/4	8,22	4	1 1/4	20,25
10	4,19	375,11	689,15		473,22	498,61	848,13	3 1/2	1 1/2	7,23	4	1 1/2	18,90
12	4,57	777,40	892,15		722,67	998,68	1085,84	3 1/2	2	14,63	5	2	16,87
14	4,78	1207,34	1337,34		871,31	1528,10	1614,09	4	1 1/4	11,42	5	1	25,65
16	4,78	1502,57	2282,02		1032,43	1889,95	2446,07	4	1 1/2	16,07	5	1 1/4	23,77
18	4,78		2562,52				2934,70	4	2	10,30	5	1 1/2	23,77
								5	1	19,74	6	2	19,16
								5 1/2	1 1/4	18,02	6	2 1/2	18,58
								6	1 1/2	19,96	6	2	29,70
								6 1/2	2	15,26	6	2 1/2	27,67
								7	2 1/2	12,85	6	3	26,32
								7 1/2	2 1/2	30,08	6	2 1/2	47,40
								8	3	19,96	6	3	43,20
								8 1/2	2	20,07	6	4	43,20
								9	2 1/2	17,90	6	2 1/2	66,40
								9 1/2	3	16,40	6	3	79,65
								10	3 1/2	21,13	6	4	73,16
								10 1/2	2 1/2	37,52	6	4	221,51
								11	3	34,78	6	6	135,17
								11 1/2	4	26,85	6	6	221,51
								12	3	48,19	6	8	205,43
								12 1/2	3 1/2	57,23	6	6	453,12
								13	4	45,11	6	8	425,53
								13 1/2	5	42,47	6	10	269,41
								14	4	128,04	6	6	920,32
								14 1/2	5	113,57	6	8	804,70
								15	6	81,06	6	10	804,70
								15 1/2	6	177,58	6	10	925,61
								16	8	134,85	6	10	925,61
								16 1/2	6	257,17	6	12	
								17	8	248,36	6	12	
								17 1/2	10	234,78	6	12	
								18	10	534,14	6	12	
								18 1/2	12	534,20	6	12	

Ανοξείδωτα εξαρτήματα με ραφή κατά DIN σε mm



mm	Πάχος τοιχ. (mm)	Καμπύλες 90°		Ταφ		Κολλάρα πρέσσας		Συστολές ομόκεντρες 304		
		AISI 304	AISI 316	AISI 304	AISI 316	AISI 304	AISI 316	SCH 10S		
		€/Τεμ.	€/Τεμ.	€/Τεμ.	€/Τεμ.	€/Τεμ.	€/Τεμ.	Εξωτ.Φ(mm)	Εσωτ.Φ(mm)	€/Τεμ.
17.2	1.5	5,87						104	57	39,88
21.3	1.5	4,64	5,75			1,83	2,38	104	70	31,31
25	1.5	4,99	6,98	12,65	16,14			104	84	29,70
26.9	1.5	5,15	6,43	11,94		2,08	2,44	129	70	69,08
28	1.5	5,15						129	84	55,17
30	1.5	5,66	6,81	15,70				154	104	47,28
33.7	1.5	5,55	6,81	13,47		2,35	2,58	154	70	111,20
38	1.5	7,13	8,58		20,31			154	84	97,02
40	1.5	7,56	9,24		22,83		3,46	154	104	61,98
42.4	1.5	7,15	9,24	14,12	25,68	2,64	3,01	204	129	73,28
44.5	1.5	9,57	12,62					204	84	200,15
48.3	1.5	8,51	10,92	15,20		2,93	3,49	204	104	163,46
52	1.5	10,86	14,92	20,47			5,08	254	129	148,17
53	1.5	10,86						254	154	140,75
54	1.5	10,86		22,45		3,01		254	104	261,48
60.3	2	10,54	14,38	19,31		3,73	4,26	254	129	212,47
63.5	2	14,31	18,93	26,12	32,28		4,96	254	154	185,21
70	2	15,79	23,94		36,83	3,86	5,08	254	204	162,99
76.1	2	17,46	25,83	28,23	35,89	4,46	5,68			
80	2	20,48				5,52				
84	2	24,04		53,88	70,20	5,52	6,54			
88.9	2	22,14	29,90	44,28	63,54	5,52	6,75			
101.6	2	28,41	41,64	56,90	73,66	6,93	9,10			
104	2	33,10		63,92	79,50	6,93	9,51			
114.3	2	36,39	48,57		75,80	7,60	10,96			
129	2	57,40	87,28	113,13	143,80	11,01	14,35			
139.7	2	61,51	90,39	103,60	138,93	10,42	14,35			
154	2	75,25	103,60	180,48	211,59	13,35	16,96			
168.3	2	84,34	108,58		195,74	13,13	16,61			
204	2	128,75	160,23	269,41	286,13	17,75	22,45			
219.1	2	146,74	234,37		287,60	18,20	22,45			
254	2	322,82	408,22	466,47		49,01				
273	2	310,49	408,22			49,01	68,85			
306	2	534,12				79,53				
323.9	3	569,33	684,08			70,14	97,02			
355.6	3		944,09			84,81	101,83			
406.4	3		1541,01	2447,84		110,93				
457	3		2128,83			197,80				
508	3		2179,02			145,27				



Συστολές έκκεντρες 304		
SCH 10S		
Εξωτ.Φ(mm)	Εσωτ.Φ(mm)	€/Τεμ.
54	44	34,63
154	104	112,99
204	54	184,30
254	129	234,78
304	254	332,50
	154	426,12

Ανοξείδωτα εξαρτήματα σύσφιξης Γερμανίας

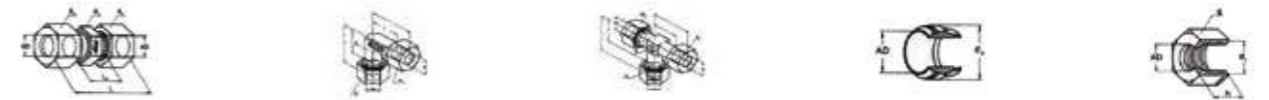

ΡΑΚΟΡ S - GV		ΓΩΝΙΕΣ S - WV		ΤΑΦ		ΚΟΛΛΑΡΑ		ΠΕΡΙΚΟΧΛΙΑ	
Διάσταση	€/Τεμ.	Διάσταση	€/Τεμ.	Διάσταση	€/Τεμ.	Διάσταση	€/Τεμ.	Διάσταση	€/Τεμ.
6 L	10,43	6 L	20,37	6 L	28,11	6 L	1,27	6 L	2,24
8 L	13,03	8 L	21,37	8 L	30,08	8 L	1,38	8 L	2,74
10 L	16,11	10 L	24,91	10 L	34,67	10 L	1,93	10 L	3,11
12 L	18,50	12 L	28,56	12 L	41,20	12 L	2,21	12 L	3,63
14 S	30,56	14 S	44,34	14 S	56,80	14 S	2,54	14 S	6,42
15 L	24,48	15 L	37,60	15 L	58,52	15 L	2,69	15 L	5,34
16 S	36,39	16 S	53,17	16 S	80,25	16 S	2,69	16 S	9,57
18 L	36,54	18 L	53,90	18 L	76,41	18 L	2,95	18 L	11,74
20 S	51,81	20 S	72,76	20 S	114,29	20 S	3,14	20 S	12,53
22 L	47,58	22 L	68,25	22 L	125,93	22 L	3,37	22 L	13,60
25 S	86,90	25 S	139,53	25 S	189,68	25 S	5,68	25 S	20,93
28 L	81,52	28 L	135,30	28 L	189,68	28 L	5,95	28 L	21,99
30 S	123,72	30 S	196,78	30 S	290,18	30 S	6,80	30 S	25,75
38 S	176,57					38 S	7,28		



ΚΟΡ ΣΥΣΤΟΛΗ		ΒΑΛΒΙΔΑ ΑΝΤΕΠΙΣΤΡΟΦΗΣ		ΓΩΝΙΑ ΜΑΣΤΟΣ S - WEV		ΡΑΚΟΡ ΜΑΣΤΟΣ S - GEV	
Διάσταση	€/Τεμ.	Διάσταση	€/Τεμ.	Διάσταση	€/Τεμ.	Διάσταση	€/Τεμ.
10 x 6	10,43	6 L	97,94	6 x 1/4	20,42	6 x 1/8	8,31
10 x 8	13,03	8 L	107,97	6 x 3/8	33,67	6 x 1/4	13,15
12 x 6	16,11	10 L	120,14	8 x 1/4	20,00	6 x 3/8	18,92
12 x 8	18,50	12 L	134,65	8 x 3/8	25,26	8 x 1/8	9,76
12 x 10	30,56	14 S	160,51	10 x 1/4	22,31	8 x 1/4	10,32
14 x 10	24,48	15 L	153,78	10 x 3/8	27,36	8 x 3/8	14,78
14 x 12	36,39	16 S	191,88	10 x 1/2	30,83	8 x 1/2	18,71
16 x 10	36,54	18 L	219,00	12 x 1/4	23,32	10 x 1/4	10,88
16 x 12	51,81			12 x 3/8	24,02	10 x 3/8	16,56
16 x 14	47,58			12 x 1/2	31,29	10 x 1/2	19,47
18 x 12	86,90			14 x 1/2	36,48	12 x 1/4	16,87
20 x 14	81,52			15 x 1/2	32,62	12 x 3/8	13,24
20 x 16	123,72			16 x 1/2	47,46	12 x 1/2	21,67
				18 x 1/2	45,66	12 x 3/4	26,24
				20 x 1/2	94,67	14 x 3/8	19,68
						14 x 1/2	21,67
						15 x 1/2	19,35
						16 x 1/2	27,27
						18 x 1/2	25,12
						18 x 3/4	35,88
						20 x 1/2	40,81
						20 x 3/4	38,93
						22 x 1/2	37,69
						22 x 3/4	33,82
						25 x 3/4	69,43
						25 x 1	71,03
						30 x 1	78,06
						30 x 1 1/4	84,33
						30 x 1 1/2	108,41



ΡΑΚΟΡ ΔΙΑΦΡΑΓΜΑΤΟΣ		BALL VALVE INOX RKH	
Διάσταση	€/Τεμ.	Διάσταση	€/Τεμ.
6 L	20,62	3/8	220,12
8 L	23,58	1/2	244,15
10 L	31,22	3/4	402,84
12 L	33,64	1	438,72
14 S	63,33	1 1/2	1.070,00
15 L	43,38		

Φλάντζες αλουμινίου & ανοξείδωτες

ΦΛΑΝΤΖΕΣ ΑΝΟΞΕΙΔΩΤΕΣ ΕΛΑΦΡΟΥ ΤΥΠΟΥ PN10		
DN	304 - €/Τεμ.	316 - €/Τεμ.
15	7,23	9,80
20	9,82	12,81
25	10,01	14,82
32	15,22	22,10
40	16,81	30,74
50	18,25	32,78
65	23,35	34,63
80	29,20	36,56
100	32,50	55,88
125	47,62	64,98
150	53,24	74,34
200	74,52	105,08
250	96,39	138,98
300	122,00	223,85
350	183,79	
400	283,47	

ΦΛΑΝΤΖΕΣ ΑΛΟΥΜΙΝΙΟΥ ΓΙΑ ΚΟΛΛΑΡΕΤΑ INOX DIN 2642 PN 10	
DN	€/Τεμ.
15	
20	
25	4,58
32	7,31
40	7,87
50	8,80
65	12,18
80	13,35
100	15,00
125	18,08
150	21,38
200	30,14
250	35,28
300	47,16
350	74,25
400	103,15

Υλικό: Aluminium Alloy GAISI2CuFe
Αντοχή σε εφελκυσμό: 180 - 215N/mm²
Όριο διαρροής: 100 - 130N/mm²
Σκληρότητα σε brinell: 60 - 75 HB
Ελαστικότητα: 2 - 5%

Εφόσον οι χρησιμοποιούμενοι σωλήνες είναι μεγαλύτερης διαμέτρου από τα μετρικά (d1) νούμερα, οι φλάντζες μπορούν εύκολα να τορνηριστούν και να γίνουν κατάλληλες γι' αυτούς.



Διάμετρος (inch)	ΦΛΑΝΤΖΕΣ ΑΝΟΞΕΙΔΩΤΕΣ			
	DIN 2576 ΤΟΡΝΟΥ		DIN 2527 ΤΥΦΛΕΣ	
	304 €/Τεμ.	316 €/Τεμ.	304 €/Τεμ.	316 €/Τεμ.
1/2	9,78	9,89	11,67	13,76
3/4	13,00	13,47	12,95	16,50
1	14,04	17,17	13,28	21,19
1 1/4	18,80	23,98	19,64	27,89
1 1/2	21,14	25,83	20,96	30,19
2	29,60	29,93	24,54	47,14
2 1/2	34,83	39,33	32,08	58,15
3	43,68	55,61	42,39	60,75
3 1/2		82,52		
4	52,28	61,19	50,52	76,55
5	67,06	74,83	79,56	94,46
6	83,21	94,94	108,81	124,73
8	133,79	146,12	152,14	205,43
10	162,69	298,31	194,62	317,80
12	275,00	458,99	305,35	484,16
14			343,24	597,64
16			485,08	746,78
18				894,82
20			1051,54	1035,52

DN	ΦΛΑΝΤΖΕΣ ΑΝΟΞΕΙΔΩΤΕΣ ΛΑΙΜΟΥ DIN, ASA 150					
	DIN2633		DIN2635		ASA 150	
	304 €/Τεμ.	316L €/Τεμ.	304 €/Τεμ.	316L €/Τεμ.	304 €/Τεμ.	316L €/Τεμ.
15	27,00	36,40	31,00	43,40	26,00	36,40
20	28,00	37,80	32,00	44,80	27,00	37,80
25	29,64	41,50	33,54	46,96	28,60	40,04
32	43,94	61,52	48,88	68,43		
40	48,36	67,70	60,58	84,81	46,80	65,52
50	65,78	92,09	73,32	102,65	70,20	98,28
65	79,56	111,38	97,24	136,14		
80	96,20	134,68	123,50	172,90	135,20	189,28
100	120,12	168,17	169,52	237,33	195,00	273,00
125	135,20	189,00				
150	163,80	229,32	306,80	429,52	283,40	396,76
200	201,50	282,10			475,80	666,12
250	286,00	400,40				
300	572,00	800,00				
350	780,00	1092,00				
400	943,80	1321,00				

Εξαρτήματα τροφίμων κατά DIN 11851 για σωλήνες DIN 11850

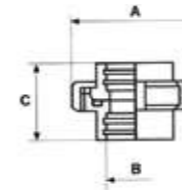

ΡΑΚΟΡ ΠΛΗΡΗΣ EXP ME ΠΑΡΕΜΒΥΣΜΑ NBR D.010					
A mm	B mm	C mm	DN	304 €/Τεμ.	316 €/Τεμ.
45	18	38,5	15		29,17
54	22	43	20		37,58
63	28,2	45	25	26,41	30,51
70	34,2	51	32	28,37	32,10
78	40,2	53	40	30,28	34,62
92	52,2	57	50	36,24	42,83
112	70,3	65	65	52,96	63,31
127	85,3	75	80	83,78	97,31
148	101,8	89	100	118,91	141,56

Αποτελείται από:
Θηλυκό μέρος (D.015), Κωνικό μέρος (D.020),
Περικόχλιο (D.025), Παρέμβυσμα (D.030)

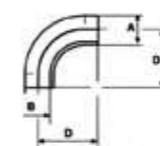

ΚΑΜΠΥΛΗ 90° EXP ΕΚΤΟΝΩΣΗΣ ΜΕ ΕΥΘΥΓΡΑΜΜΑ ΑΚΡΑ D.120				
A mm	D mm	DN	304 €/Τεμ.	316 €/Τεμ.
18	47	15	8,47	8,93
22	52	20	8,61	9,58
28	70	25	8,35	9,36
34	78	32	9,96	11,44
40	85	40	11,84	12,28
52	97	50	15,08	17,52
70	110	65	22,74	25,69
85	110	65	22,74	25,69
101,6	150	100	45,91	57,38
104	150	100	45,91	57,38

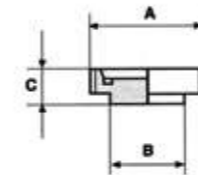

ΘΗΛΥΚΟ ΜΕΡΟΣ ΤΑΠΑ D.036		
DN	VIT/TEF €/Τεμ.	EPDM €/Τεμ.
15		33,91
20		33,91
25	25,72	33,91
32	29,34	37,97
40	32,99	42,86
50	42,41	55,00
65	56,26	73,01
80	73,92	95,92
100	85,24	110,28

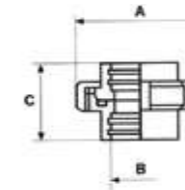

ΡΑΚΟΡ ΠΛΗΡΗΣ ΣΥΓΚΟΛΛΗΣΗΣ ΜΕ ΠΑΡΕΜΒΥΣΜΑ NBR D.010					
A mm	B mm	C mm	DN	304 €/Τεμ.	316 €/Τεμ.
45	18	38,5	15		29,17
54	22	43	20		37,58
63	28,2	45	25	26,41	30,51
70	34,2	51	32	28,37	32,10
78	40,2	53	40	30,28	34,62
92	52,2	57	50	36,24	42,83
112	70,3	65	65	52,96	63,31
127	85,3	75	80	83,78	97,31
148	101,8	89	100	118,91	141,56

Αποτελείται από:
Θηλυκό μέρος (D.018), Κωνικό μέρος (D.023),
Περικόχλιο (D.025), Παρέμβυσμα (D.030)

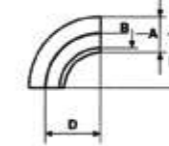

ΚΑΜΠΥΛΗ 90° ΚΟΛΛΗΣΗΣ D.110				
A mm	D mm	DN	304 €/Τεμ.	316 €/Τεμ.
18	35	15	7,57	7,99
22	40	20	7,72	8,17
28	42	25	7,56	7,96
34	51	32	8,31	9,16
40	60	40	9,75	11,16
52	72	50	12,34	14,40
70	80	65	19,12	21,54
85	90	80	26,65	32,99
101,6	110	100	36,27	45,38
104	110	100	36,27	45,38

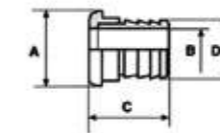

ΑΚΡΟΣΩΛΗΝΙΟ ΚΩΝΙΚΟΥ ΜΕΡΟΥΣ ΡΑΚΟΡ D.062		
DN	304 €/Τεμ.	316 €/Τεμ.
25	29,04	33,44
32	31,42	36,95
40	37,26	45,12
50	53,06	67,33
65	75,93	100,48
80	141,57	180,06
100	225,04	278,96

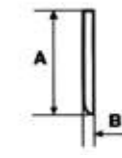

ΠΑΡΕΜΒΑΣΜΑ ΚΑΛΥΜΜΑΤΟΣ D.041.N02	
DN	304 €/Τεμ.
15	2,85
20	3,13
25	3,31
32	4,35
40	5,98
50	7,02
65	7,60
80	8,73
100	14,04

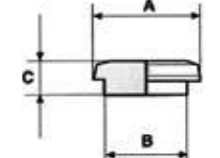

ΚΩΝΙΚΟ ΜΕΡΟΣ ΤΑΠΑ D.035		
DN	304 €/Τεμ.	316 €/Τεμ.
15		6,71
20		7,95
25	8,22	9,90
32	8,61	10,47
40	9,83	12,28
50	12,78	16,33
65	18,57	24,15
80	26,40	34,21
100	48,07	61,28

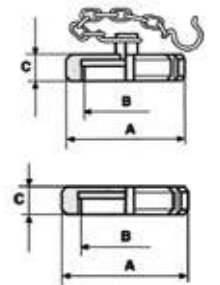

ΚΑΛΥΜΜΑ ΣΥΓΚΟΛΛΗΣΗΣ ΜΕ ΑΛΥΣΙΔΑ D.041/ΧΩΡΙΣ ΑΛΥΣΙΔΑ D.041.01		
DN	Με αλυσ. €/Τεμ.	Χ. αλυσ. €/Τεμ.
15	28,84	25,90
20	31,10	27,94
25	28,04	25,21
32	29,06	26,11
40	31,08	27,94
50	33,46	30,08
65	44,44	40,04
80	60,60	54,52
100	74,67	67,17

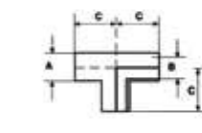

ΤΑΦ EXP ΕΚΤΟΝΩΣΗΣ ΜΕ ΜΑΚΡΥ ΜΕΣΑΙΟ ΣΚΕΛΟΣ D.150				
A mm	D mm	DN	304 €/Τεμ.	316 €/Τεμ.
18	43	15	14,28	16,75
22	47	20	14,28	16,75
28	50	25	15,29	17,64
34	55	32	16,15	19,88
40	60	40	19,17	22,45
52	70	50	22,22	26,02
70	80	65	35,35	42,77
85	90	80	50,22	59,83
101,6	100	100	68,66	86,17

Οι τιμές επιβεβαιώνονται με ΦΠΑ • Η εταιρεία διατηρεί το δικαίωμα αλλαγής των τιμών χωρίς προειδοποίηση

Οι τιμές επιβεβαιώνονται με ΦΠΑ • Η εταιρεία διατηρεί το δικαίωμα αλλαγής των τιμών χωρίς προειδοποίηση

Εξαρτήματα τροφίμων κατά DIN 11851 για σωλήνες DIN 11850

ΣΥΣΤΟΛΕΣ ΕΚΚΕΝΤΡΕΣ ΚΟΛΛΗΣΗΣ D.147

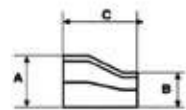

A mm	B mm	C mm	DN	304 €/Τεμ.	316 €/Τεμ.
34	28	30	32/25	19,12	21,91
40	28	33	40/25	20,34	24,25
40	34	30	40/32	20,05	23,79
52	28	50	50/25	24,54	29,25
52	34	43	50/32	22,74	27,07
52	40	35	50/40	20,95	25,34
70	40	60	65/40	31,58	37,71
70	52	43	65/50	24,54	29,25
85	40	69	80/40	47,43	54,92
85	52	69	80/50	40,24	48,68
85	70	40	80/65	36,80	43,98
101,6	52	69	100/50	68,20	81,99
101,6	70	69	100/65	65,55	79,81

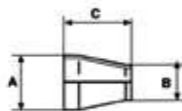

ΣΥΣΤΟΛΕΣ ΟΜΟΚΕΝΤΡΕΣ ΚΟΛΛΗΣΗΣ D.141

A mm	B mm	C mm	DN	304 €/Τεμ.	316 €/Τεμ.
34	28	30	32/25	12,23	14,01
40	28	33	40/25	13,01	15,44
40	34	30	40/32	12,88	15,17
52	28	50	50/25	15,74	18,66
52	34	43	50/32	14,63	17,23
52	40	35	50/40	13,49	16,07
70	40	60	65/40	20,25	23,98
70	52	43	65/50	15,77	18,66
85	40	69	80/40	27,88	31,51
85	52	69	80/50	25,87	30,99
85	70	40	80/65	23,64	29,53
101,6	52	69	100/50	46,15	57,82
101,6	70	69	100/65	43,89	52,23
101,6	85	45	100/80	42,77	50,82

ΤΑΦ ΚΟΛΛΗΣΗΣ ΜΕ ΚΟΝΤΟ ΜΕΖΑΙΟ ΣΚΕΛΟΣ D.155

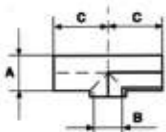

A mm	D mm	DN	304 €/Τεμ.	316 €/Τεμ.
18	43	15	9,61	11,37
22	47	20	9,61	11,37
28	50	25	9,61	11,37
34	55	32	10,04	11,82
40	60	40	11,71	13,55
52	70	50	14,22	16,74
70	80	65	23,26	28,56
85	90	80	31,90	38,23
101,6	100	100	45,29	56,70
104	130	100	45,29	56,70

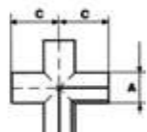

ΣΤΑΥΡΟΣ ΕΧΡ ΕΚΤΟΝΩΣΗΣ D.165

A mm	D mm	DN	304 €/Τεμ.	316 €/Τεμ.
28	50	25	29,96	32,68
34	55	32	33,05	35,94
40	67	40	37,46	40,82
52	72	50	43,57	47,86
70	85	65	68,20	76,89
85	98	80	107,07	128,85
101,6	130	100	127,56	152,70

Εξαρτήματα τροφίμων SMS για σωλήνες ASTM A-270

ΡΑΚΟΡ ΠΛΗΡΕΣ ΕΧΡ (Σύνθεση) ΜΕ ΠΑΡΕΜΒΥΣΜΑ NBR S.010

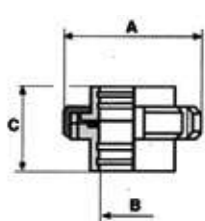

A mm	B mm	C mm	DN	304 €/Τεμ.	316 €/Τεμ.
51	25,2	38	25	25,13	28,01
74	38,2	44	38	33,68	37,50
84	51,2	46	51	37,75	42,62
100	63,7	56	63	53,67	61,25
114	76,2	66	76	68,16	79,37
154	101,6	76	101	115,63	135,20

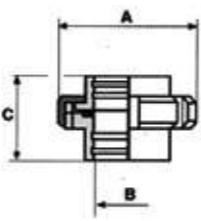

ΡΑΚΟΡ ΠΛΗΡΕΣ ΣΥΓΚΟΛΛΗΣΗΣ ΜΕ ΠΑΡΕΜΒΥΣΜΑ NBR S.010

A mm	B mm	C mm	DN	304 €/Τεμ.	316 €/Τεμ.
51	25,2	38	25	25,13	27,93
74	38,2	44	38	33,65	37,38
84	51,2	46	51	37,75	42,65
100	63,7	56	63	53,69	61,25
114	76,2	66	76	68,16	79,37
154	101,6	76	101	115,63	130,94

Αποτελείται από:
Θηλυκό μέρος (S.015), Κωνικό μέρος (S.020), Περικόχλιο (S.025), Παρέμβυσμα (S.030)

Αποτελείται από:
Θηλυκό μέρος (S.017), Κωνικό μέρος (S.022), Περικόχλιο (S.025), Παρέμβυσμα (S.030)

ΠΡΟΣΘΗΚΗ ΒΟΛΤΑΣ ΑΡΣΕΝΙΚΗΣ BSP S.080

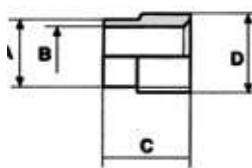

A mm	B mm	D mm	DN	304 €/Τεμ.	316 €/Τεμ.
25,2	22	38	25	14,79	15,14
38,2	35	45	38	22,90	21,72
51,2	48	52	51	32,40	36,44
63,7	60	60	63	66,88	73,39
76,2	72	66	76	92,97	102,52
101,6	97	75	101	155,25	185,93

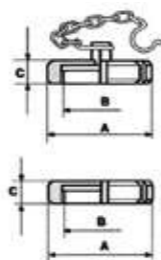

ΚΑΛΥΜΜΑ ΜΕ ΑΛΥΣΙΔΑ SMS S.041

A mm	B mm	C mm	DN	304 €/Τεμ.	316 €/Τεμ.
25,2	22	38	25	14,79	15,14
38,2	35	45	38	22,90	21,72
51,2	48	52	51	32,40	36,44
63,7	60	60	63	66,88	73,39
76,2	72	66	76	92,97	102,52
101,6	97	75	101	155,25	185,93

Εξαρτήματα τροφίμων SMS για σωλήνες ASTM A - 270

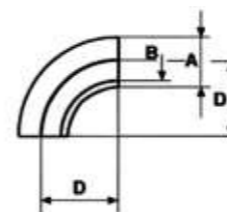

ΚΑΜΠΥΛΗ 90° ΚΟΛΛΗΣΗΣ ΜΕ ΑΚΤΙΝΑ STD S.110

A mm	D mm	DN	304 €/Τεμ.	316 €/Τεμ.
25,4	38	25	7,28	7,96
38,1	57	38	9,24	10,51
50,8	76	51	12,75	14,82
63,5	95	63	17,56	20,89
76,1	114	76	21,46	25,59
101,6	110	101	39,93	49,92

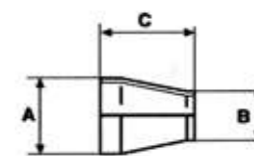

ΣΥΣΤΟΛΕΣ ΟΜΟΚΕΝΤΡΕΣ ΚΟΛΛΗΣΗΣ S.141

A mm	B mm	D mm	DN	304 €/Τεμ.	316 €/Τεμ.
38,1	25,4	35	38/25	12,26	12,85
50,8	25,4	35	51/25	16,49	18,00
50,8	38,1	51	51/38	16,13	16,69
63,5	38,1	35	63/38	21,24	23,10
63,5	50,8	53	63/51	16,49	17,98
76,1	38,1	60	70/38	28,39	30,37
76,1	50,8	60	76/51	27,13	29,77
76,1	63,5	59	76/63	24,75	27,05
101,6	50,8	69	101/51	46,14	50,38
101,6	63,5	69	101/63	46,14	50,38
101,6	76,1	69	101/76	44,88	49,09

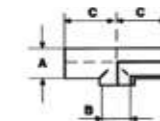
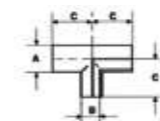

ΚΑΜΠΥΛΗ 90° ΕΧΡ ΕΚΤΟΝΩΣΗΣ ΜΕ ΜΕΓΑΛΗ ΑΚΤΙΝΑ S.120

A mm	D mm	DN	304 €/Τεμ.	316 €/Τεμ.
25,4	65	25	7,96	8,95
38,1	85	38	11,19	12,52
50,8	110	51	15,36	17,87
63,5	135	63	20,08	23,88
76,1	155	76	25,80	30,31
101,6	150	101	47,13	57,68

ΤΑΦ ΕΧΡ ΕΚΤΟΝΩΣΗΣ S.150

A mm	D mm	DN	304 €/Τεμ.	316 €/Τεμ.
25,4	75	25	15,43	17,04
38,1	90	38	18,89	21,99
50,8	100	51	23,67	28,10
63,5	115	63	32,03	38,88
76,1	130	76	42,42	52,96
101,6	150	101	75,45	95,58

ΤΑΦ ΚΟΛΛΗΣΗΣ S.155

A mm	D mm	DN	304 €/Τεμ.	316 €/Τεμ.
25,4	75	25	9,31	11,26
38,1	90	38	11,98	14,28
50,8	100	51	14,36	17,02
63,5	115	63	19,51	23,78
76,1	130	76	27,88	35,04
101,6	150	101	45,15	61,87

Κρουνοειδή για δίκτυα τροφίμων

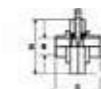
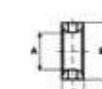
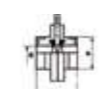
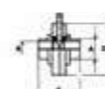

ΠΕΤΑΛΟΥΔΕΣ ΜΕ ΛΕΙΑ ΑΚΡΑ DIN 11850 D.300

DN	304 €/Τεμ.	316 €/Τεμ.
25	84,73	92,25
32	88,29	96,08
40	93,03	101,22
50	101,79	111,03
65	141,27	123,75
80	176,93	192,64
100	209,82	228,92

ΑΝΤΑΛΛΑΚΤΙΚΗ ΕΔΡΑ ΠΕΤΑΛΟΥΔΑΣ D.300.01

SILICONE €/Τεμ.	EPDM €/Τεμ.	VITON €/Τεμ.
7,52	8,06	25,80
8,20	8,87	34,18
9,55	10,06	37,70
10,90	11,22	42,21
12,17	12,75	42,21
15,61	17,56	52,95
19,82	30,15	63,66
33,34	32,26	75,39

ΠΕΤΑΛΟΥΔΕΣ ΜΕ ΒΙΔΩΤΑ ΑΚΡΑ DIN 11850 D.325

304 €/Τεμ.	316 €/Τεμ.
96,60	107,20
105,48	116,89
110,91	123,50
121,87	135,09
156,61	173,61
198,62	220,29
244,67	271,26

ΑΝΤΑΛΛΑΚΤΙΚΗ ΕΔΡΑ ΠΕΤΑΛΟΥΔΑΣ S.300.01

DN	SILICONE €/Τεμ.	EPDM €/Τεμ.	VITON €/Τεμ.
25	8,55	9,16	29,27
38	10,85	11,40	42,72
51	12,35	12,75	47,87
63	16,15	16,76	60,04
76	22,00	34,17	72,14
101	37,82	39,87	85,44

ΠΕΤΑΛΟΥΔΕΣ ΜΕ ΒΙΔΩΤΑ ΑΚΡΑ SMS S.325

304 €/Τεμ.	316 €/Τεμ.
97,99	108,66
106,53	118,10
123,61	137,24
138,50	153,77
160,21	177,69
247,91	274,99

ΠΕΤΑΛΟΥΔΕΣ ΜΕ ΛΕΙΑ ΑΚΡΑ SMS S.300

304 €/Τεμ.	316 €/Τεμ.
84,71	92,25
88,29	96,08
101,79	111,03
120,95	131,87
141,27	153,77
209,71	228,92

Δίστομοι - Τρίστομοι κρουνοί

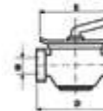
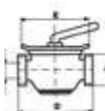

ΚΡΟΥΝΟΙ ΔΙΣΤΟΜΟΙ ΜΕ ΒΙΔΩΤΑ ΑΚΡΑ D.205 (για σύνδεση με ρακόρ DIN11851)

DN	304 €/Τεμ.	316 €/Τεμ.
25	325,88	405,44
32	411,04	511,37
40	433,26	539,03
50	529,54	658,80
65	922,06	1147,15
80	1540,46	1769,09
100	2814,33	3624,24

ΚΡΟΥΝΟΙ ΤΡΙΣΤΟΜΟΙ ΜΕ ΒΙΔΩΤΑ Α

Tri-clamp για σωλήνες ASTM A-270 - Garolla για σωλήνες ISO

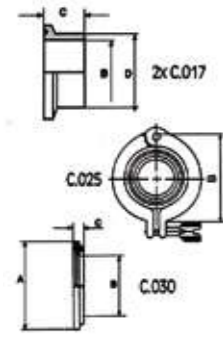

ΠΛΗΡΗΣ ΣΕΤ TRI-CLAMP ΜΕ ΠΑΡΕΜΒΥΣΜΑ EPDM	
DN	€/Τεμ.
25	56,19
38	56,19
51	66,48
63	81,44
76	104,16
101	155,96

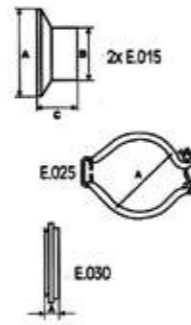

ΠΛΗΡΗΣ ΣΕΤ GAROLLA ΜΕ ΠΑΡΕΜΒΥΣΜΑ EPDM	
DN	€/Τεμ.
40	44,68
50	48,41
60	55,36
70	60,45
80	72,07
100	81,24

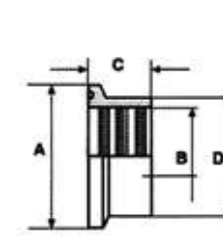

FERRULE ΚΟΛΛΑΡΟ AISI 316L ΕΚΤΟΝΩΣΗΣ C.015					
A mm	B mm	C mm	D mm	DN	€/Τεμ.
50,4	25,4	19	42	25	15,33
50,4	38,1	28,6	42	38	19,41
64	50,8	33,4	56	51	26,14
77,4	63,5	35	69	63	32,70
91	76,2	36,5	82	76	44,70
118,8	102	38	109	101	76,81

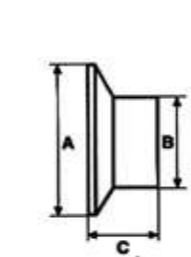

ΚΟΛΛΑΡΟ AISI 304 GAROLLA E.015					
A mm	B mm	C mm	DN	€/Τεμ.	
65	42	26	40	13,42	
76	48	28	50	14,66	
87	60	31	60	17,07	
97	76	33	70	19,26	
108	89	33	80	24,11	
132	101,6	40	100	28,06	

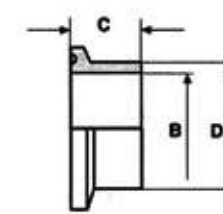

FERRULE ΚΟΛΛΑΡΟ STD AISI 316L ΚΟΛΛΗΣΗΣ C.017					
A mm	B mm	C mm	D mm	DN	€/Τεμ.
50,4	22,1	28,6	25,4	25	14,00
50,4	34,8	28,6	38,1	38	14,00
64	47,5	28,6	50,8	51	17,82
77,4	60,2	28,6	63,5	63	22,77
91	72,9	28,6	76,2	76	29,93
118,8	94,7	28,6	101,6	101	52,14

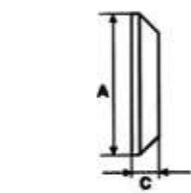

ΤΑΠΑ AISI 304 GAROLLA E.035			
A mm	D mm	DN	€/Τεμ.
65	15	40	12,19
76	17	50	13,42
87	17	60	15,60
97	17	70	16,47
108	17	80	19,54
132	17	100	22,72

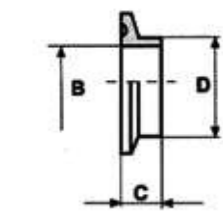

FERRULE ΚΟΛΛΑΡΟ ΚΟΝΤΟ AISI 316L ΚΟΛΛΗΣΗΣ C.018					
A mm	B mm	C mm	D mm	DN	€/Τεμ.
22,1	12,7	25,4	25	25	8,43
34,8	12,7	38,1	38	38	8,43
47,5	12,7	50,8	51	51	11,68
60,2	12,7	63,5	63	63	16,49
72,9	12,7	76,2	76	76	20,00
94,7	15,8	101,6	101	101	40,45

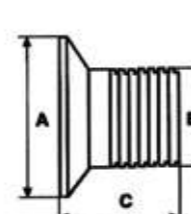

ΚΟΛΛΑΡΟ - ΑΚΡΟΣΩΛΗΝΙΟ 304 GAROLLA E.060					
A mm	B mm	C mm	DN	€/Τεμ.	
65	40	60	40	26,85	
76	50	70	50	29,29	
87	60	80	60	34,15	
97	70	85	70	41,50	
108	80	90	80	50,04	
132	100	105	100	63,47	

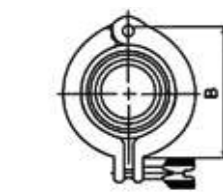

CLAMP AISI 304 C.025			
A mm	D mm	DN	€/Τεμ.
50,4	42	25	26,54
50,4	42	38	26,54
64	56	51	28,91
77,4	69	63	33,78
91	82	76	40,62
118,8	109	101	47,33

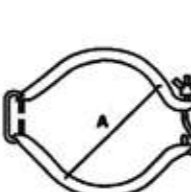

ΤΑΧΥΣΥΝΔΕΣΜΟΣ ΚΟΛΛΑΡΩΝ AISI 304 GAROLLA E.025		
A mm	DN	€/Τεμ.
65	40	16,00
76	50	16,94
87	60	18,83
97	70	19,39
108	80	21,15
132	100	21,96

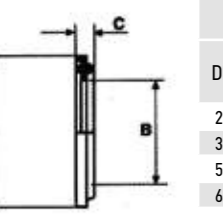

ΠΑΡΕΜΒΥΣΜΑ TRI-CLAMP C.030				
DN	SILIC.03 €/Τεμ.	EPDM12 €/Τεμ.	VITON13 €/Τεμ.	TEFLON14 €/Τεμ.
25	2,27	1,65	4,35	7,51
38	2,27	1,65	4,35	7,51
51	2,54	1,93	4,72	8,55
63	3,07	2,12	6,53	11,86
76	5,06	3,68	9,42	13,58
101	5,76	4,35	12,02	17,41

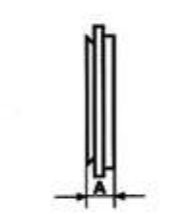

ΠΑΡΕΜΒΥΣΜΑ NBR GAROLLA E.030		
A mm	DN	€/Τεμ.
13	40	1,84
13	50	2,15
13	60	2,39
14	70	2,54
14	80	2,70
14	100	3,16

Βαλβίδες, ασφαλιστικά, φίλτρα, δείκτες ροής-Φινιστρίνια DIN & ανταλλακτικά

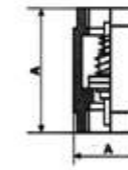

ΒΑΛΒΙΔΑ ΑΝΤΕΠΙΣΤΡΟΦΗΣ AISI 316 ΜΕ ΘΥΛΗΚΑ ΑΚΡΑ BSP G.982	
Διάσταση inches	316 €/Τεμ.
1/4	70,01
3/8	80,23
1/2	96,42
3/4	105,92
1	125,23
1 1/4	148,15
1 1/2	172,01
2	206,41

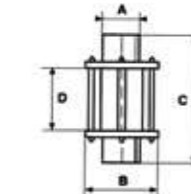

ΔΕΙΚΤΗΣ ΡΟΗΣ ΠΛΗΡΗΣ ΜΕ ΛΕΙΑ ΑΚΡΑ ΓΙΑ ΣΥΓΚΟΛΛΗΣΗΣ D.350		
DN	304 €/Τεμ.	316 €/Τεμ.
25	129,68	142,55
32	132,62	145,92
40	143,99	158,45
50	177,29	195,11
65	227,84	250,76
80	287,56	315,74
100	421,63	463,27

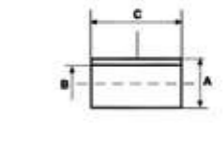

ΑΝΤΑΛΛΑΚΤΙΚΟ ΓΥΑΛΙ ΔΕΙΚΤΩΝ ΡΟΗΣ PYREX D.350.04	
DN	€/Τεμ.
25	10,24
32	12,32
40	27,34
50	32,18
65	45,94
80	56,94
100	89,21

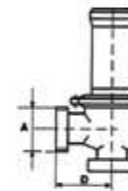

ΑΣΦΑΛΙΣΤΙΚΟ ΜΕ ΑΡΣΕΝΙΚΑ ΑΚΡΑ DIN 11851 D.501		
DN	304 €/Τεμ.	316 €/Τεμ.
25	475,51	542,66
32	477,38	544,50
40	480,72	548,60
50	577,50	658,63
65	831,13	948,22
80	1.069,98	1.221,42
100	1.544,01	1.855,43

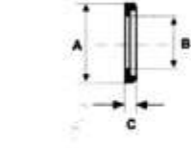

ΠΑΡΕΜΒΥΣΜΑ ΔΕΙΚΤΩΝ ΡΟΗΣ ΣΙΛΙΚΟΝΗΣ D.350.N2	
DN	SILICONE €/Τεμ.
25	2,67
32	2,94
40	3,80
50	4,75
65	5,70
80	7,60
100	9,50

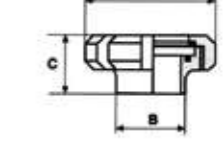

ΦΙΝΙΣΤΡΙΝΙΑ ΔΕΞΑΜΕΝΩΝ ΠΛΗΡΗΣ ΜΕ ΛΕΙΑ ΑΚΡΑ ΓΙΑ ΣΥΓΚΟΛΛΗΣΗ D.400		
DN	304 €/Τεμ.	316 €/Τεμ.
25	49,96	53,61
32	50,98	54,91
40	54,63	58,78
50	62,38	67,19
65	85,15	92,00
80	1236,62	137,29
100	174,55	183,29



ΦΙΛΤΡΟ ΓΩΝΙΑΚΟ 90° AISI 304 ΜΕ ΑΡΣΕΝΙΚΑ ΑΚΡΑ DIN 11851	
DN	304 €/Τεμ.
25	513,07
32	513,07
40	536,01
50	563,01
65	813,40
80	1032,39
100	1491,23

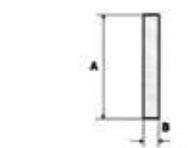

ΑΝΤΑΛ. ΓΥΑΛΙ ΦΙΝΙΣΤΡΙΝΙΩΝ ΔΕΞΑΜΕΝΩΝ D.400.04	
DN	€/Τεμ.
25	7,75
32	7,91
40	8,40
50	10,36
65	13,70
80	15,02
100	20,72

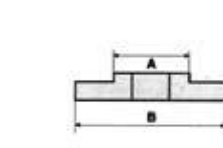

ΠΑΡΕΜΒ. ΤΕΦΛΟΝ ΦΙΝΙΣ- ΤΡΙΝΙΩΝ ΔΕΞΑΜΕΝΩΝ D.400.05	
DN	€/Τεμ.
25	10,30
32	10,30
40	10,76
50	11,71
65	12,66
80	14,22
100	15,81

Οι τιμές επηρεάζονται με ΦΠΑ • Η εταιρεία διατηρεί το δικαίωμα αλλαγής των τιμών χωρίς προειδοποίηση

Οι τιμές επηρεάζονται με ΦΠΑ • Η εταιρεία διατηρεί το δικαίωμα αλλαγής των τιμών χωρίς προειδοποίηση

Σφαιρικοί κρουνοί Inox

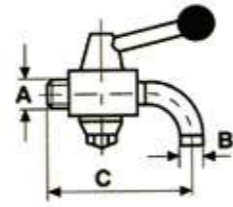

ΣΦΑΙΡΙΚΟΣ ΚΡΟΥΝΟΣ ΦΛΑΤΖΟΤΟΣ 316/316 F.B.	
DN	€/Τεμ.
15	99,78
20	114,45
25	152,60
32	193,69
40	230,37
50	319,88
65	409,98
80	554,66
100	633,90
125	1335,29
150	1813,65

ΣΦΑΙΡΙΚΟΣ ΚΡΟΥΝΟΣ WAFFER, PN16, F.B., 316/ 316	
DN	€/Τεμ.
15	77,28
20	92,44
25	116,80
32	157,01
40	161,70
50	239,47
65	308,14
80	466,62
100	592,81
125	1009,54
150	1261,92

ΣΦΑΙΡΙΚΟΣ ΚΡΟΥΝΟΣ INOX RKH PN 500/350	
Inch	€/Τεμ.
3/8	220,12
1/2	244,15
3/4	402,84
1	438,72
1 1/2	1070,00

ΚΑΝΟΥΛΑ ΚΩΝΙΚΗ ΚΥΡΤΗ ΒΟΛΤΑΣ 304 G. 966				
A Inches	C mm	D mm	DN	€/Τεμ.
1/4	13	60	1/4	93,22
3/8	13	60	3/8	93,22
1/2	17	70	1/2	123,77

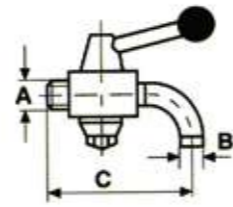

ΚΑΝΟΥΛΑ ΚΩΝΙΚΗ ΙΣΙΑ ΒΟΛΤΑ ΜΕ ΑΚΡ/ΝΙΟ 304 G. 965				
A Inches	C mm	D mm	DN	€/Τεμ.
1/4	14	68	1/4	86,79
3/8	14	68	3/8	86,79
1/2	16	76	1/2	119,52



ΚΡΟΥΝΟΣ ΕΞΥΔΑΤΩΣΗΣ ΕΞΑΕΡΙΣΜΟΥ	
inch	€/Τεμ.
1/4	53,76
3/8	57,23
1/2	93,91



ΣΦΑΙΡΙΚΟΣ ΚΡΟΥΝΟΣ BSP INOX 316 RB 1000 LBS (1PC)	
inch	€/Τεμ.
1/4	13,79
3/8	13,79
1/2	15,26
3/4	19,08
1	24,36
1 1/4	35,22
1 1/2	46,37
2	65,15

ΣΦΑΙΡΙΚΟΣ ΚΡΟΥΝΟΣ BSP INOX 316 FB 1000 LBS (2PC)	
inch	€/Τεμ.
1/4	18,66
3/8	18,66
1/2	20,16
3/4	26,71
1	37,20
1 1/4	54,67
1 1/2	69,07
2	100,15
2 1/2	197,26
3	307,26

ΣΦΑΙΡΙΚΟΣ ΚΡΟΥΝΟΣ BSP INOX 316 FB 1000 LBS (3PC)	
inch	€/Τεμ.
1/4	25,46
3/8	25,46
1/2	25,46
3/4	32,22
1	44,02
1 1/4	60,97
1 1/2	79,99
2	116,26
2 1/2	265,84
3	381,78
4	701,39

ΣΦΑΙΡΙΚΟΣ ΚΡΟΥΝΟΣ BSP INOX 316 FB 1000 LBS ΤΡΙΣΤΟΜΟΙ	
inch	€/Τεμ.
1/4	64,56
3/8	72,78
1/2	96,26
3/4	131,77
1	140,28
1 1/4	180,19
1 1/2	286,13
2	352,16
2 1/2	381,51
3	528,25

ΣΦΑΙΡΙΚΟΣ ΚΡΟΥΝΟΣ BSP INOX 316 FB 3PC ISO5211 EU	
inch	€/Τεμ.
1/4	31,36
3/8	31,36
1/2	33,34
3/4	52,09
1	62,82
1 1/4	104,18
1 1/2	133,67
2	192,42
2 1/2	469,29
3	671,80
4	1.039,25

Διάφορα επιστόμια inox



ΦΛΩΤΕΡ ΠΛΗΡΗΣ ΒΟΛΤΑΣ INOX 304			
ΣΩΜΑ ΦΛΩΤΕΡ	ΠΛΩΤΗΡΑΣ ΦΛΩΤΕΡ		
inch	€/Τεμ.	Φ mm	€/Τεμ.
1/2	219,22	160	81,29
3/4	242,11	220	118,56
1	322,82	240	130,59
1 1/4	402,05	240	130,59
1 1/2	451,94	260	142,33
2	809,98	300	220,10

ΦΛΩΤΕΡ ΠΛΗΡΗΣ ΒΟΛΤΑΣ INOX 316			
ΣΩΜΑ ΦΛΩΤΕΡ	ΠΛΩΤΗΡΑΣ ΦΛΩΤΕΡ		
inch	€/Τεμ.	Φ mm	€/Τεμ.
1/2	95,00	110	45,00
3/4	98,00	160	105,00
1	120,00	160	105,00
1 1/4	127,50	160	105,00
1 1/2	289,00	200	231,50
2	301,00	200	231,50
2 1/2	345,00	200	231,50

ΠΟΔΟΒΑΛΒΙΔΑ ΒΟΛΤΑΣ	
inch	€/Τεμ.
1	519,44
1 1/2	610,12
2	921,50

ΑΤΜΟΦΡΑΚΤΗΣ ΒΕΛΟΝΗΣ 6000PSI	
inch	€/Τεμ.
1/4	51,59
3/8	52,24
1/2	52,59
3/4	113,09
1	135,61

PLATE CHECK EU VALVE INOX 316 PN40 300°C	
inch	€/Τεμ.
1/2	28,70
3/4	36,00
1	48,00
1 1/4	65,40
1 1/2	94,30
2	135,00
2 1/2	167,00
3	237,10
4	366,80
5	716,50
6	1.010,00



ΚΛΑΠΕ ΜΕ ΓΛΩΣΣΑ CMO INOX 316/ΜΕΤΑΛ	
inch	€/Τεμ.
2	304,75
2 1/2	326,02
3	369,46
4	433,56
5	633,02
6	756,86
8	939,84
10	1.234,17
12	1.564,52

ΔΕΙΚΤΗΣ ΣΤΑΘΜΗΣ ΠΛΗΡΗΣ ΒΟΛΤΑΣ (ΑΝΘ+ΚΑΤΩ ΜΕΡΟΣ)	
inch	€/Τεμ.
1/2	278,80
3/4	349,23

ΒΑΝΑ ΣΥΡΤΟΥ 200Lbs ΒΟΛΤΑΣ	
inch	€/Τεμ.
1/2	63,98
3/4	66,03
1	80,70
1 1/4	102,71
1 1/2	120,32
2	140,28

ΑΤΜΟΦΡΑΚΤΗΣ ΚΩΝΟΥ ΒΟΛΤΑΣ	
inch	€/Τεμ.
1/2	57,00
3/4	80,00
1	80,70
1 1/4	102,71
1 1/2	120,32
2	185,00

ΚΛΑΠΕ ΓΛΩΣΣΑΣ EU 316/ΒΙΤΟΝ PN16	
inch	€/Τεμ.
2	120,00
2 1/2	152,00
3	176,00
4	230,50
5	304,00
6	449,00
8	744,00
10	1.064,00

ΒΑΛΒ. ΑΝΤ/ΦΗΣ ΔΙΣΚΟΥ-ΕΛΑΤΗΡΙΟΥ INOX 316 PN63 BSP	
inch	€/Τεμ.
1/2	28,46
3/4	31,73
1	47,42
1 1/4	68,67
1 1/2	94,32
2	126,69
2 1/2	222,68
3	331,47



ΚΛΑΠΕ 200Lbs ΒΟΛΤΑΣ	
inch	€/Τεμ.
1/2	42,85
3/4	56,05
1	69,26
1 1/4	88,33
1 1/2	118,33
2	157,01

ΒΑΛΒΙΔΑ ΑΝΤΕΠΙΣΤΡΟΦΗΣ Υ 600Lbs ΒΟΛΤΑΣ	
inch	€/Τεμ.
1/2	44,90
3/4	57,71
1	71,61
1 1/4	93,91
1 1/2	135,00
2	193,69

ΦΙΛΤΡΑ Υ ΒΟΛΤΑΣ	
inch	€/Τεμ.
1/2	46,96
3/4	64,56
1	83,35
1 1/4	116,80
1 1/2	173,15
2	308,14

ΦΙΛΤΡΑ Υ PN10/16 ΦΛΑΝΤΖΟΤΑ	
DN	€/Τεμ.
25	231,84
32	253,85
40	579,60
50	311,08
65	457,81
80	657,37
100	944,97
150	1754,95

ΕΞΑΕΡΙΣΤΙΚΟ PURG-O-MAT VOSS ΒΟΛΤΑΣ 16Bar/150°C	
inch	€/Τεμ.
3/8	135,00

Ανοξείδωτοι κοιλοδοκοί AISI 304



A x B x ΠΑΧΟΣ(mm)				ΒΑΡΟΣ kg/m	m/bundle	€/m	A x B x ΠΑΧΟΣ(mm)				ΒΑΡΟΣ kg/m	m/bundle	€/m		
10	x	10	x	1	0,294	900	4,471	40	x	20	x	1,2	1,112	540	9,395
15	x	15	x	1	0,453	726	4,973	40	x	20	x	1,5	1,379	540	11,239
15	x	15	x	1,5	0,661	726	6,839	40	x	20	x	2	1,814	540	13,758
20	x	20	x	1	0,613	726	5,759	40	x	20	x	3	2,645	360	19,625
20	x	20	x	1,2	0,729	726	6,795	40	x	15	x	1	0,852	540	7,835
20	x	20	x	1,5	0,901	726	8,119	40	x	15	x	1,5	1,259	540	10,860
20	x	20	x	2	1,176	726	10,092	50	x	50	x	1,2	1,878	294	15,013
20	x	10	x	1	0,453	720	5,044	50	x	50	x	1,5	2,336	294	18,346
20	x	10	x	1,2	0,538	720	5,800	50	x	50	x	2	3,090	294	22,091
20	x	10	x	1,5	0,661	720	6,943	50	x	50	x	3	4,559	216	31,859
25	x	25	x	1	0,772	864	6,881	50	x	50	x	4	5,979	150	44,412
25	x	25	x	1,5	1,140	864	9,660	50	x	30	x	1,5	1,858	432	14,866
25	x	25	x	2	1,495	726	11,897	50	x	30	x	2	2,452	360	18,199
25	x	15	x	1,5	0,901	720	8,119	50	x	30	x	3	3,602	288	26,138
25	x	10	x	1,5	0,781	720	8,198	50	x	25	x	1,5	1,762	432	14,358
30	x	30	x	1	0,932	726	8,023	50	x	25	x	2	2,324	360	17,630
30	x	30	x	1,5	1,379	726	11,239	50	x	20	x	1,5	1,618	432	13,188
30	x	30	x	2	1,814	600	13,758	60	x	60	x	1,5	2,814	252	22,104
30	x	30	x	3	2,645	384	19,625	60	x	60	x	2	3,728	216	26,653
30	x	20	x	1	0,772	576	6,881	60	x	60	x	3	5,516	180	38,546
30	x	20	x	1,5	1,140	576	9,660	60	x	60	x	4	7,255	150	53,654
30	x	20	x	2	1,495	576	11,897	60	x	40	x	1,5	2,336	324	18,346
30	x	15	x	1	0,680	630	6,871	60	x	40	x	2	3,090	324	22,091
30	x	15	x	1,2	0,810	630	8,082	60	x	40	x	3	4,559	210	31,859
30	x	15	x	1,5	1,000	630	9,597	60	x	30	x	1,5	2,097	300	16,468
30	x	10	x	1	0,613	600	5,759	60	x	30	x	2	2,771	300	19,811
30	x	10	x	1,2	0,729	600	6,795	60	x	20	x	2	2,452	360	18,291
30	x	10	x	1,5	0,901	600	8,119	80	x	80	x	2	5,004	180	35,613
35	x	35	x	1	1,091	600	9,396	80	x	80	x	3	7,430	150	51,799
35	x	35	x	1,5	1,618	600	13,188	80	x	80	x	4	9,807	96	71,888
35	x	35	x	2	2,133	432	16,168	80	x	60	x	2	4,366	180	32,002
35	x	35	x	3	3,124	294	23,174	80	x	60	x	3	6,473	168	46,369
35	x	20	x	1,5	1,259	540	10,860	80	x	40	x	2	3,728	240	26,653
35	x	20	x	2	1,654	540	13,484	80	x	40	x	3	5,516	192	38,546
40	x	40	x	1	1,251	600	10,627	100	x	100	x	2	6,279	150	44,695
40	x	40	x	1,2	1,495	600	12,215	100	x	100	x	3	9,344	120	65,141
40	x	40	x	1,5	1,858	600	14,866	100	x	100	x	4	12,359	96	90,595
40	x	40	x	2	2,452	432	18,187	100	x	60	x	2	5,004	144	36,719
40	x	40	x	3	3,602	294	26,138	100	x	60	x	3	7,430	144	53,223
40	x	30	x	1	1,091	576	9,396	100	x	50	x	2	4,685	192	33,343
40	x	30	x	1,2	1,304	576	11,012	100	x	50	x	3	6,952	144	48,463
40	x	30	x	1,5	1,618	576	13,188	120	x	120	x	3	11,258	72	96,467
40	x	30	x	2	2,133	420	16,168	120	x	120	x	4	14,910	72	132,610
40	x	30	x	3	3,124	288	23,174	150	x	150	x	3	14,129	54	121,066
40	x	20	x	1	0,932	540	8,023	150	x	150	x	4	18,738	54	166,653

Μετά από ζήτηση διατίθενται κοιλοδοκοί σε ποιότητα AISI 316, με σύντομο χρόνο παράδοσης και ακόμη:

Ανοξείδωτες λαμαρίνες

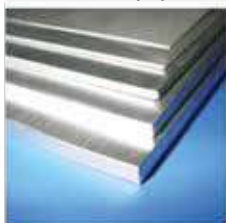

Ανοξείδωτες λάμες



Ανοξείδωτες γωνίες



Ανοξείδωτοι ράβδοι μασίφ
στρογγυλές και καρτέ

